



MEMORIA

2013



Un año redondo

DANDO CUMPLIMIENTO a lo que establecen los estatutos de la ANFP, es muy grato hacerles entrega de este volumen que resume lo que fue nuestra gestión, la mía y la de mi Directorio, durante el año recién pasado.

Es la "Memoria 2013" de la Asociación Nacional de Fútbol Profesional, que hemos administrado por mandato de ustedes, Honorables señores Presidentes, desde hace tres años.

Utilizando una expresión popular y muy apropiada tratándose de la gestión al mando del fútbol nacional, no es exagerado calificar 2013 como "un año redondo".

Redondo en lo administrativo, redondo en lo financiero, redondo en lo comercial, redondo en lo internacional, redondo en lo deportivo y redondo en lo jurídico/judicial.

En lo administrativo, avanzamos velozmente en la profesionalización de los estamentos funcionarios; iniciamos una ambiciosa remodelación de nuestra sede de Quilín, que casi duplica su superficie útil construida y que incluye dependencias para el Comité Organizador Local de la Copa América; una sala para los medios de comunicación, con infraestructura tecnológica de última generación, un cómodo auditorio para conferencias de prensa con amplificación propia y pantallas de televisión, además de baños para damas y caballeros; nuevas dependencias para el Directorio, oficinas y lugares de reunión para representantes de los clubes, para el Tribunal de Disciplina y para la Comisión de Árbitros; también inauguramos el Complejo Deportivo "Fernando Riera", cumpliendo con el anhelo de que nuestras selecciones menores tuvieran un lugar de alto nivel para sus concentraciones y entrenamientos.

En lo financiero, terminamos por tercer período consecutivo con números positivos, contrario de lo que había sucedido en los años anteriores a nuestra gestión; culminamos con éxito los trámites que nos permitieron abrir a

los clubes la posibilidad de obtener créditos bancarios y que puso a disposición de ustedes US\$30.000.000 para que pagaran las deudas más acuciantes que habían contraído a intereses muchas veces desorbitados; iniciamos el "Fair Play Financiero" para terminar con la dañina inflación que nos ha afectado, para solventar sus actividades y para darles la vitalidad que necesitan para una gestión sana.

En lo comercial, realizamos un cambio notorio a la imagen corporativa, con nuevos logos institucionales y de todos los campeonatos, además de la creación del primer himno del fútbol chileno; avanzamos en el antiguo anhelo de tener nuestra propia tienda virtual, en la que los clubes podrán también vender sus productos; sumamos como proveedores oficiales de las selecciones nacionales a tres marcas de gran prestigio; iniciamos la venta en tiendas de variados objetos identificados con la Selección Chilena, los que iremos aumentando durante este año y, también en 2014, haremos realidad la iniciativa que comenzamos a fraguar en 2013 que ofrecerá al público una aplicación móvil para los dispositivos Android e iOS con estadísticas e información exclusiva del fútbol nacional y de la Selección Absoluta. Además, incorporamos al fútbol chileno en las plataformas de juegos PES y FIFA.

En lo internacional, en 2013 quedaron conformados los comités organizadores locales del Mundial FIFA Sub 17 varones y de la Copa América, ambos torneos de la más alta jerarquía que nuestra administración consiguió para que tuvieran a Chile como escenario. En ese contexto, recibimos a la delegación de la FIFA que estuvo con nosotros durante varios días evaluando el trabajo que estábamos realizando y conociendo la planificación para el Mundial Sub 17, siendo informados en febrero de este 2014 que la Federación de Chile había pasado los exámenes con distinción y sin observaciones por parte del ente

rector del fútbol planetario.

También el año pasado, el fútbol chileno recibió la enorme distinción de elegir a un compatriota como vicepresidente de la Conmebol, cargo que varias administraciones anteriores de la ANFP intentaron infructuosamente conseguir.

En lo jurídico y reglamentario, ustedes, señores Presidentes, aprobaron unánimemente el primer Código de Ética para dirigentes, lo mismo que las modificaciones y modernización que les propusimos para nuestros estatutos y para los de la Federación de Fútbol de Chile.

Fue, además, muy satisfactorio que en 2013 hayamos podido regularizar casi todas las contingencias judiciales que la Corporación arrastraba desde hacía muchos años. El gasto fue considerable, pero era necesario hacerlo desde el punto de vista ético y cuidando el prestigio institucional. También creímos que era nuestro deber para que ulteriores administraciones no tuvieran que encontrarse con una carga económica tan injusta.

En lo deportivo, conseguimos la clasificación al Mundial FIFA Brasil 2014 varones, colocando a Chile en el tercer puesto del concierto suramericano y en el lugar 12 del ranking FIFA entre las 209 federaciones miembros. El 15 de octubre, en el Estadio Nacional, el fútbol chileno pudo darle al país la enorme alegría de confirmar que su camiseta roja competirá por segunda vez consecutiva en un Mundial tras ganar ese derecho en cancha. ¡Misión cumplida!

En junio de 2013, luego de seis años de ausencia, nuestra Selección Nacional volvió a competir en un Mundial Sub 20 FIFA varones, quedando entre los ocho mejores del orbe. Además, vinculamos contractualmente a los técnicos de las selecciones menores, encabezados por Hugo Tocalli, un profesional del más alto nivel y de enorme trayectoria en el fútbol formativo.

Mantuvimos los excelentes niveles en los torneos nacionales, con competencias que se definieron solo al final; seguimos con la tradición de excelencia de la Copa Chile, e instauramos la Supercopa que anualmente jugarán los campeones de Primera División y el de la Copa Chile.

Como ha venido sucediendo desde que inauguramos nuestra gestión, el público y las recaudaciones han ido en aumento, lo que no ha sido óbice para que el CDF muestre también cifras récords de suscriptores y de audiencia.

En la parte formativa, que para la ANFP y sus clubes es de una importancia sideral, podemos decir con satisfacción que en 2013 desarrollamos todos los torneos sin ningún inconveniente y con un récord de casi 7.500 jugadores desde la Sub 8 a la Sub 19 y casi US\$4.000.000 de inversión.

Finalmente, en el año pasado completamos en un ciento por ciento el programa comprometido con ustedes cuando nos eligieron, es decir a un año de terminar nuestro mandato.

De esta manera, empezamos 2014 con el impulso arrollador de 2013, el que sin equivocarnos, reitero, podemos calificar como "un año redondo", lo que nos servirá para consolidar lo logrado y agregar otras metas de beneficio para el fútbol chileno.



Sergio Elías Jadue Jadue
Presidente

Asociación Nacional de Fútbol Profesional
Federación de Fútbol de Chile

“
En lo jurídico y reglamentario, ustedes, señores Presidentes, aprobaron unánimemente el primer Código de Ética para dirigentes, lo mismo que las modificaciones y modernización que les propusimos para nuestros estatutos y para los de la Federación de Fútbol de Chile”



Nuestro Directorio

Todas las acciones que la ANFP realizó durante 2013 contaron con el conocimiento y la aprobación de un Directorio que estuvo integrado por:

- Sergio Jadue Jadue, presidente.
- Cristián Varela Noguera, primer vicepresidente.
- Jaime Baeza Zet, segundo vicepresidente.
- Nivaldo Jaque Zúñiga, secretario general.
- Alex Kiblisky Fried, tesorero.
- Jorge Fistonich Glasinovic, director.



Presidente

Sergio
 Jadue Jadue



**Primer
 Vicepresidente**

Cristián
 Varela Noguera



**Segundo
 Vicepresidente**

Jaime
 Baeza Zet



**Secretario
 General**

Nivaldo
 Jaque Zúñiga



Tesorero

Alex
 Kiblisky Fried

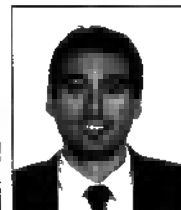

Director

Jorge
 Fistonich Glasinovic

asta.cl
ficina 25, Antofagasta



Audax Italiano
LA FLORIDA SDAP

Presidente: Lorenzo Antillo Matas
Sitio Oficial: www.audaxitaliano.cl
Dirección: Enrique Olivares 1003, La Florida
Fono: +56-2-29632 307

ssari
.cl
10, Macul
460 2602



EVERTON
de Viña del Mar SADP

Presidente: Juan Pablo Salgado Salas
Sitio Oficial: www.everton.cl
Dirección: 2 Norte 561, Pasaje Lange, Viña del Mar
Fono: +56 - 32 - 268 3718

Atético

Fried
ise.cl
án



Club Deportivo
O'HIGGINS SADP

Presidente: Ricardo Abumohor Salman
Sitio Oficial: www.ohigginsfc.cl
Dirección: Monasterio Parcela San José, Santa Lucila,
Requinoa
Fono: +56-72- 2 95 5263

ADP

Fricke
wanderers.cl
053/2061, Valparaíso

rente de Andrés
panola.cl
291, Independencia

LERA SADP

Martín Navia
acalera.cl
a Calera

z Valencia
jos.cl
13.000, Las Condes





**Club de Deportes
COBRELOA SADP**

Presidente: Mario Herrera Pinto
Sitio Oficial: www.cobreloa.cl
Dirección: Abaroa 1757, Calama
Fono: +56-55-831 001



**Club de Deportes
COBRESAL**

Presidente: Sebastián Moreno González
Sitio Oficial: www.cdcbresal.cl
Dirección: Arqueros 2500, El Salvador
Fono: +56-57-472 101



**Club Deportivo
HUACHIPATO**

Presidente: Arturo Aguayo Ríos
Sitio Oficial: www.cdhuachipato.cl
Dirección: Desiderio García 909, Las Higueras,
Talcahuano
Fono: +56-41-282 4100



**Club Deportes
IQUIQUE SADP**

Presidente: Cesare Rossi Oliva
Sitio Oficial: www.clubdeportesiquique.cl
Dirección: Héroes de la Concepción s/n, Iquique
Fono: +56-57-2430 028



**Club Deportivo
PALESTINO SADP**

Presidente: Fernando Aguad Dagach
Sitio Oficial: www.palestino.cl
Dirección: Av. El Parrón 0999, La Cisterna
Fono: +56-2-2481 1170



**Club Social de Deportes
RANGERS**

Presidente: Ricardo Pini Ivancevic
Sitio Oficial: www.rangersdetalca.com
Dirección: 1 Norte 841, Block 2 C1, Talca
Fono: +56 71 222 8506



Primera B

**A.C. BARNECHEA**

Presidente: Armando Cordero Quezada
Sitio Oficial: www.acbarnechea.cl
Dirección: Lo Barnechea 413, Lo Barnechea
Fono: +56-2-2216 6135

**Club Deportes
CONCEPCIÓN SADP**

Presidente: Adolfo Sabando Muñoz
Sitio Oficial: www.deportesconcepcion.com
Dirección: KM 2,5 Valle Nonguén - Concepción
Fono: +56-41-249 0675

**Club Deportes
COPIAPÓ**

Presidente: Felipe Muñoz
Sitio oficial: En construcción
Dirección: Los Carrera 599, Departamento 14,
piso 4, Copiapó

**Club de Deportes
COQUIMBO UNIDO SADP**

Presidente: Fernando Sánchez Acevedo
Sitio Oficial: www.coquimbounido.cl
Dirección: Edwards 50, El Llano, Coquimbo
Fono: +56-51- 321 311

**Club de Deportes Provincial
CURICÓ UNIDO**

Presidente: Luis Silva Parra
Sitio Oficial: www.cdpcuricounido.cl
Dirección: Peña 941, segundo piso, Curicó
Fono: +56-75-2576 412

**Club de Deportes
LA SERENA SADP**

Presidente: Mauricio Peyreblanque Ruiz
Sitio Oficial: www.clubdeporteslaserena.cl
Dirección: Matta 250, La Serena
Fono: +56-51-218 143

**Club de Deportes
LOTA SCHWAGER SADP**

Presidente: Jaime Valdés Sáez
Sitio Oficial: www.lot schwager.cl
Dirección: Sotomayor Nº 983, Coronel
Fono: +56-41-2714 514

**Club Deportes
MAGALLANES SADP**

Presidente: Anselmo Palma Pfozter
Sitio Oficial: www.clubmagallanes.cl
Dirección: Lo Beltrán 1946, Vitacura
Fono: +56-2-2218 5752

**Club de Deportes
NAVAL DE TALCAHUANO SADP**

Presidente: Fernando Rojas Araujo
Sitio Oficial: www.navalsa.cl
Dirección: San Martín 162, of. 28, Edificio Ruiz-Tagle,
Talcahuano
Fono: +56-41-254 6284

**Club Deportivo
SAN LUIS SADP**

Presidente: Gaspar Goycoolea Vial
Sitio Oficial: www.sanluisa.cl
Dirección: San Martín 687, Quillota
Fono: +56-33-231 1129

**Club Deportivo
SAN MARCOS DE ARICA**

Presidente: Carlos Ferry Campodónico
Sitio Oficial: www.deportivosanmarcosdearica.cl
Dirección: 18 de Septiembre 2000, Arica
Fono: +56-58-315 342





**Club de Deportes
SANTIAGO MORNING SADP**

Presidente: Miguel Nasur Allet
Sitio Oficial: www.santiagomorning.cl
Dirección: Av. Recoleta 415, Santiago
Fono: +56-2-27323 946



**Club de Deportes
UNIÓN SAN FELIPE SADP**

Presidente: Sebastián Delgado
Sitio Oficial: www.unionsanfelipe.com
Dirección: Traslavina 270, San Felipe
Fono: +56-34-519 125



**Club Deportes
TEMUCO SADP**

Presidente: José Marcelo Salas Melinao
Sitio Oficial: www.deportes-temuco.cl
Dirección: Ruta 5-30 #06300, Temuco
Fono: +56-45- 2-923 347





**Club
MALLECO UNIDO**

Presidente: Claudio Ortega Letelier
Sitio oficial: www.mallecounido.cl
Dirección: Arturo Prat 379, Angol
Fono: +56 9 82658 828



**Club
TRASANDINO DE LOS ANDES SADP**

Presidente: Manuel Rivera Martínez
Sitio oficial: www.trasandinodelosandes.cl
Dirección: Papudo 168, Los Andes
Fono: +56-34-469 495



**Club Deportes
VALDIVIA SADP**

Presidente: Jorge Salazar Ruiz
Sitio oficial: www.deportesvaldivia.cl
Dirección: Arauco 159, oficina 402, Valdivia
Fono: +56-63-529 330



**Club Deportes
IBERIA**

Presidente: Ana Soledad Bull Zúñiga
Sitio Oficial: www.deportesiberia.cl
Dirección: Lord Cochrane 347, Los Ángeles
Fono: +56-43-310 350



**Club Deportes
MELIPILLA**

Presidente: Luis Bustos Silva
Sitio oficial: En construcción
Dirección: Ortúzar 492, oficina 205 (2º piso),
Melipilla
Fono: +56-2-28311 130



**Club Deportes
LINARES SADP**

Presidente: Fernando Rosselot Téllez
Sitio oficial: En construcción
Dirección: Manuel Rodríguez 426, Oficina 4, Linares
Fono: +56-9-708 7816



**Club de Deportes
PUERTO MONTT**

Presidente: Patricio Coroninas Vizcaya
Sitio Oficial: www.dpmchile.cl
Dirección: Urmeneta 214, Puerto Montt
Fono: +56-65-385 475



**Club
SAN ANTONIO UNIDO SADP**

Presidente: Miguel Díaz Álvarez
Sitio oficial: En construcción
Dirección: Av. Las Industrias 4579, San Antonio
Fono: +56-35-202 400

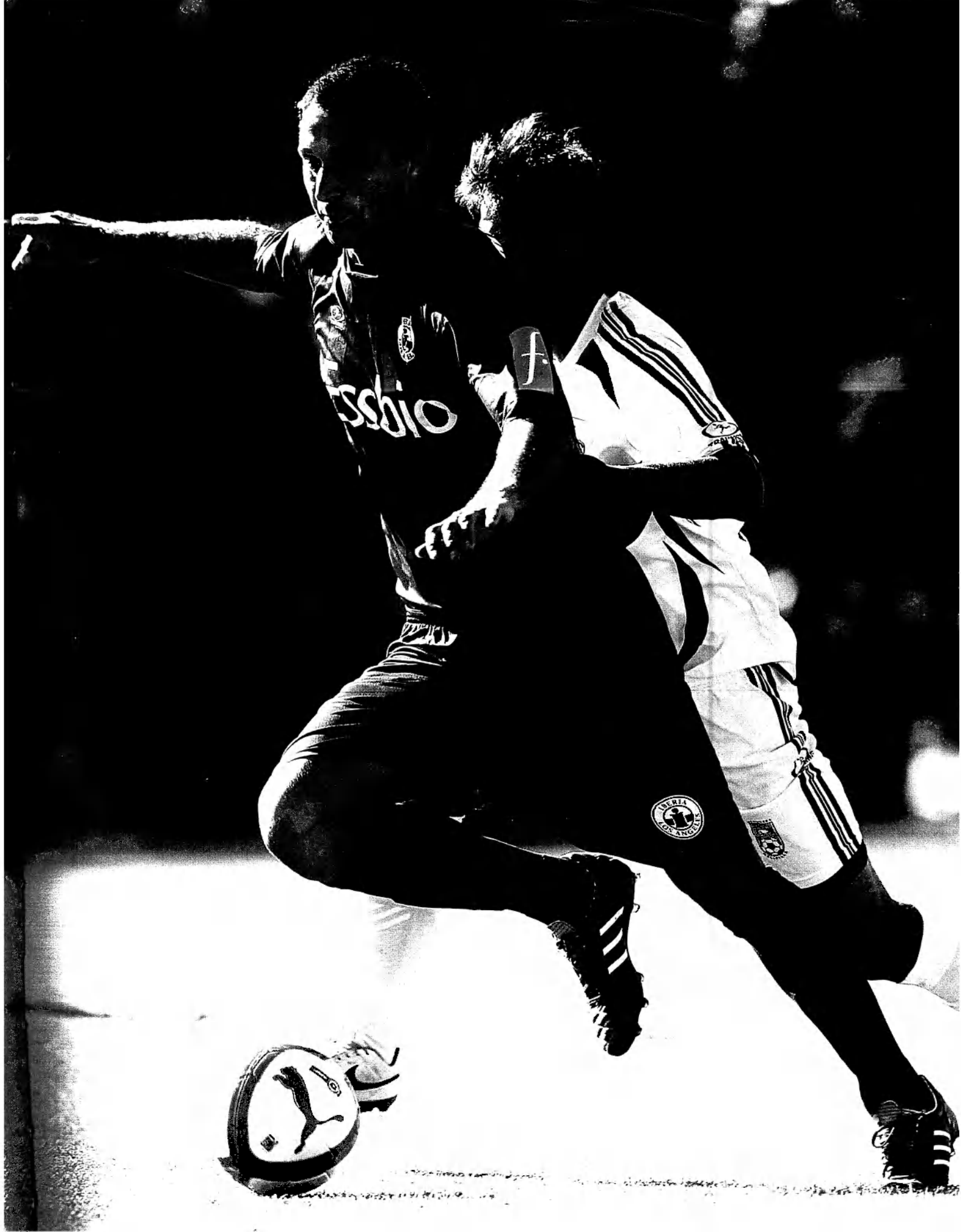



ADIO SANTA
UNIVERSIDAD

ANFP FEDERACION DE FUTBOL DE CHILE

TO NACIONAL
PETROBRAS

ANFP FEDERACION DE FUTBOL DE CHILE

CAMPEONATO
PETROBRAS

Campeonato Nacional 2013

Unión Española disfrutó su séptima estrella

En un torneo de infarto, que disputó hasta el último segundo de las 17 fechas con Universidad Católica, los rojos pudieron festejar seis meses después de haber dejado escapar de manera increíble la corona del Clausura 2012.



17 FECHAS, sin playoffs, un monarca.

El Campeonato Nacional Temporada 2013 ocupó el primer semestre del año pasado y trajo consigo una alegría inconmensurable para los hinchas de Unión Española, que pudieron festejar la séptima estrella en el recorrido centenario de la institución de Plaza Chacabuco.

Fue un certamen con un sabor muy especial para los hispanos, pues tuvieron que reponerse de la dolorosa caída que apenas unos meses antes habían sufrido en manos de Huachipato en la final del Clausura 2012. Además, tras esa definición, los rojos vieron partir a varios de sus jugadores estelares (Emiliano Vecchio, Mauro Díaz, Rafael Olarra, Braulio Leal y Gonzalo Barriga, entre otros), por lo que el panorama no era el más auspicioso.

Unión Española arrancó el Campeonato Nacional 2013 con una victoria en los minutos postremos sobre Cobresal en El Salvador. A la fecha siguiente, una derrota en casa ante Rangers hizo dudar a los fanáticos sobre el real nivel del conjunto rojo.

A la semana siguiente, sin embargo, vino el punto de inflexión y que el propio entrenador, José Luis Sierra, describiera en su momento como el mejor partido de Unión en toda la temporada. Con autoridad, los rojos derrotaron por 3-0 a Universidad de Chile en el Estadio Nacional, duelo que fue el inicio de una racha de nueve partidos invictos (siete victorias y dos empates).

Unión transitaba por el torneo nacional codo a codo con los otros dos candidatos al trono: Universidad Católica y O'Higgins. Llegó la décima fecha y, en el Estadio San Carlos de Apoquindo, cruzados e hispanos animarían



el partido excluyente de la jornada. El triunfo fue para los visitantes que, con anotaciones de Nicolás Berardo, Gustavo Canales y Patricio Rubio (descuento de Nicolás Castillo), se impusieron por 3-1 y dieron un paso decisivo al título. Al mismo tiempo, O'Higgins no pasaba del empate ante Cobresal.

Con la victoria en la pre cordillera, Unión Española afianzaba su solidez como líder exclusivo del torneo, asunto que en las siguientes fechas no podría ratificar, al sufrir dos derrotas (Unión La Calera y O'Higgins) y un empate (Cobreloa). Luego de la fecha 13, el liderato pertenecía a los rancagüinos.

Unión Española necesitaba cosechar 12 puntos en sus últimos cuatro partidos. Wanderers, Antofagasta, Palestino y Colo Colo eran los escollos.

A la fecha decisiva llegaron los dos aspirantes en igualdad de puntos, pero con Unión en mejores condiciones, gracias a la diferencia de goles. Los de Indepen-

LA CAMPAÑA



Cobresal	1	2	UNIÓN ESPAÑOLA
UNIÓN ESPAÑOLA	1	2	Rangers
Universidad de Chile	0	3	UNIÓN ESPAÑOLA
UNIÓN ESPAÑOLA	4	0	Audax Italiano
Huachipato	0	1	UNIÓN ESPAÑOLA
UNIÓN ESPAÑOLA	2	2	Ñublense
San Marcos de Arica	0	1	UNIÓN ESPAÑOLA
UNIÓN ESPAÑOLA	5	0	Everton
UNIÓN ESPAÑOLA	1	0	Deportes Iquique
Universidad Católica	1	3	UNIÓN ESPAÑOLA
UNIÓN ESPAÑOLA	0	0	Cobreloa
Unión La Calera	2	1	UNIÓN ESPAÑOLA
UNIÓN ESPAÑOLA	0	2	O'Higgins
Santiago Wanderers	0	2	UNIÓN ESPAÑOLA
UNIÓN ESPAÑOLA	3	1	Deportes Antofagasta
Palestino	1	2	UNIÓN ESPAÑOLA
UNIÓN ESPAÑOLA	1	0	Colo Colo



dencia recibían en su feudo a Colo Colo, mientras que los cruzados visitaban al descendido San Marcos de Arica. Fue una jornada de sufrimiento extremo para ambas hinchadas. Mientras Universidad Católica caía por la mínima en el norte, Unión no pasaba del empate sin goles, en un feudo con 15 mil fanáticos hispanos.

A pocos minutos del final, Universidad Católica lograba el empate, asunto que aún no le servía, y Patricio Rubio hacía delirar al público local con el 1-0. En los descuentos, los de la franja daban vuelta el marcador y, casi en simultáneo, Diego Sánchez le tapaba un gol cantado a José Pedro Fuenzalida, el cual le hubiera dado el título a la UC.

Al final, fiesta total en Santa Laura. Unión Española lograba su séptima estrella y, por vez primera, alzaba la Copa en su casa. Título lleno de simbolismos, además, pues en la conducción técnica estuvo José Luis Sierra, uno de los máximos ídolos del club en sus más de cien años de existencia.

LOS NÚMEROS DEL TORNEO

En el Campeonato Nacional de Primera División Temporada 2013 se disputaron **153** partidos, con una asistencia de **798.761** espectadores. Con un total de **463** anotaciones, este campeonato dejó un promedio de **3,02** goles por partido. En este contexto, brillaron dos argentinos: Javier Etizondo, de Deportes Antofagasta, y Sebastián Sáez, de Audax Italiano, quienes lograron quedarse con el galardón a los máximos anotadores de la competencia, con **14** goles cada uno.

EL PLANTEL DEL CAMPEÓN



NOMBRE	PARTIDOS JUGADOS	MINUTOS JUGADOS
Diego Sánchez	17	1485
Raúl Olivares	1	45
Jorge Ampuero	17	1503
Dagoberto Currumilla	14	1247
Nicolás Berardo	12	1027
Matías Navarrete	17	1530
Mario Larenas	4	355
Luis Casanova	1	1
Nicolás Mancilla	1	1
Diego Scotti	13	1105
Gonzalo Villagra	13	1027
Óscar Hernández	13	907
Matías Abelairas	12	607
Cristián Cueva	16	746
Luis Pavez	7	303
Sebastián Jaime	17	1451
Patricio Rubio	17	1372
Nahuel Donadell	5	66
Rodrigo Gattas	5	70
Francisco Castro	15	823
Gustavo Canales	9	706

TABLA DE POSICIONES FINAL

TORNEO NACIONAL DE PRIMERA DIVISIÓN TEMPORADA 2013

EQUIPO	PJ	PG	PE	PP	GF	GC	PTS.
UNIÓN ESPAÑOLA	17	12	2	3	32	12	38
UNIVERSIDAD CATÓLICA	17	12	2	3	36	19	38
COBRELOA	17	9	7	1	33	18	34
O'HIGGINS	17	9	4	4	28	19	31
UNIVERSIDAD DE CHILE	17	9	3	5	37	29	30
EVERTON	17	8	3	6	25	24	27
UNIÓN LA CALERA	17	8	2	7	25	26	26
RANGERS	17	6	6	5	25	22	24
S. WANDERERS	17	7	2	8	22	28	23
COLO COLO	17	6	3	8	26	27	21
PALESTINO	17	5	5	7	20	23	20
ÑUBLENSE	17	5	5	7	20	26	20
ANTOFAGASTA	17	5	4	8	31	34	19
AUDAX ITALIANO	17	5	4	8	24	29	19
HUACHIPATO	17	5	4	8	24	31	19
DEPORTES IQUIQUE	17	3	4	10	14	25	13
SAN MARCOS DE ARICA	17	2	6	9	19	34	12
COBRESAL	17	3	2	12	22	37	11

GOLEADORES

Javier Elizondo	Antofagasta	14
Sebastián Sáez	Audax Italiano	14
Marco Sebastián Pol	Cobreloa	11
Carlos Muñoz	Colo Colo	9
Patricio Rubio	Unión Española	8
Ismael Sosa	Universidad Católica	8
Isaac Díaz	Universidad de Chile	8
Javier Orbec	Ñublense	7
Pablo Calandria	O'Higgins	7







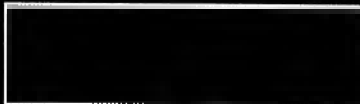

NACIONAL METRO 740



Faded, illegible text, possibly bleed-through from the reverse side of the page.

TRAS EL EMOCIONANTE Torneo 2013, llegó el momento de abrir una nueva etapa en el fútbol criollo. El Campeonato Nacional Apertura 2013-2014 se jugó con la misión de definir en sus 17 fechas -todos contra todos- al primer campeón del balompié chileno de esta nueva era.

Sin embargo, esa cantidad de encuentros no bastó para coronar al monarca. Empatados con 39 puntos al final del certamen y en una vibrante lucha para no entregarle ventajas al rival, Universidad Católica y O'Higgins empujaron la entrega de la Copa a un último y determinante partido.

Para llegar a esa definición, los respectivos últimos duelos de ambas escuadras en la temporada

regular estuvieron llenos de emociones. En Quillota, Universidad Católica sólo logró derrotar a Unión La Calera en el segundo tiempo por 2-0, mientras que a poco más de 300 kilómetros del Estadio Lucio Fariña, O'Higgins se medía en paralelo con Rangers en Talca en un electrizante choque que tuvo a los celestes como vencedores en el último minuto, con gol de penal de Pablo Calandria, quien decretó el 4-3 definitivo que amargó las celebraciones cruzadas en la Quinta Región y trasladó a Santiago la decisión del título.

En un Estadio Nacional repleto, el conjunto de Rancagua concretó su sueño copero en los pies de Pedro Pablo Hernández. A los 34', el volante nacionalizado chileno aprovechó un tiro libre servido desde la

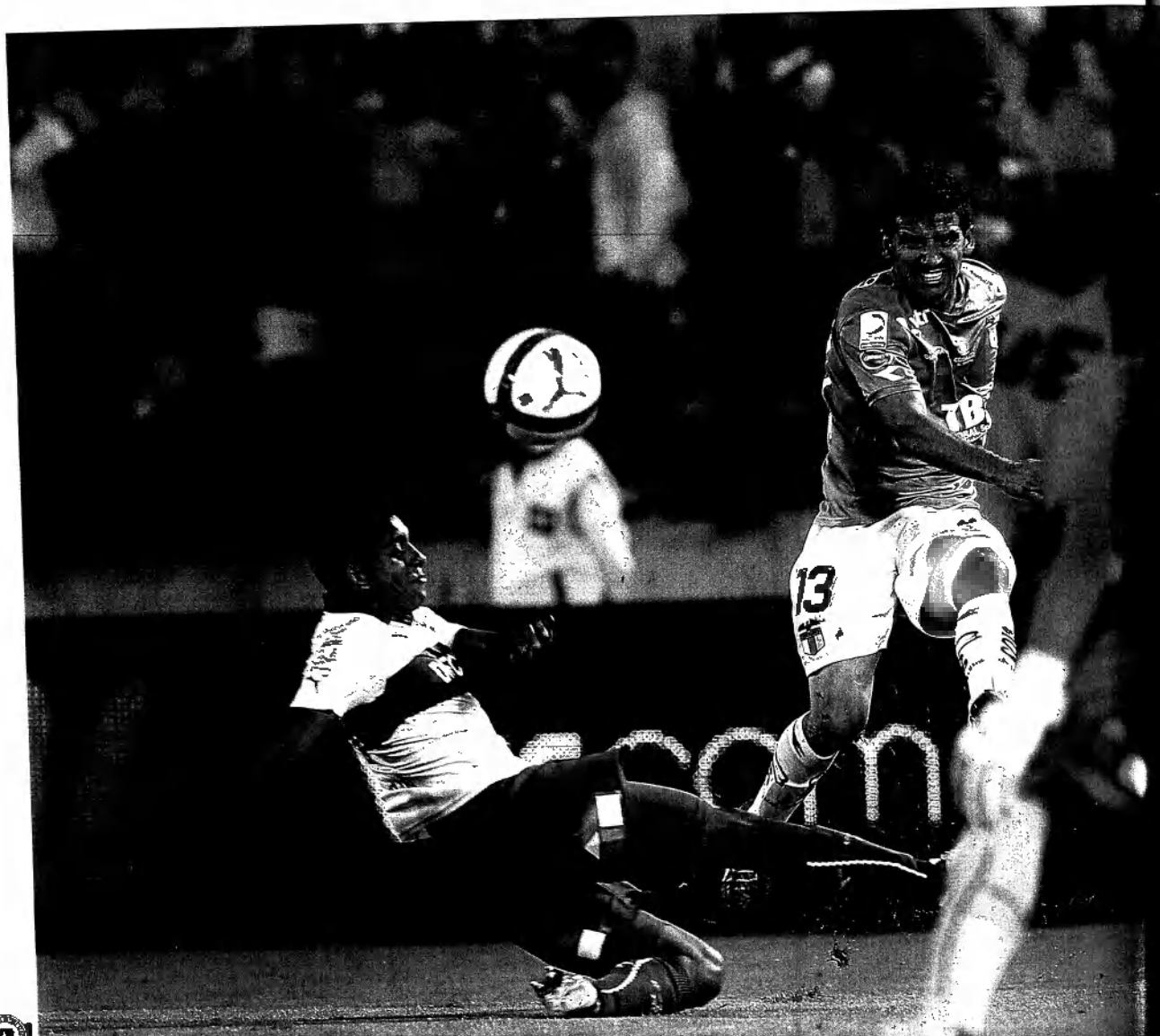

banda izquierda y decretó el solitario y definitivo gol que desataría la fiesta celeste en la Sexta Región y, en especial, un homenaje a los 16 hinchas de O'Higgins fallecidos en Tomé a comienzos de año.

Para este crucial encuentro, se pusieron a la venta 40.000 boletos, los que fueron agotados por las parcialidades de ambos equipos. Esto dejó una recaudación que superó \$300.000.000.

En paralelo, Deportes Iquique, Universidad de Chile, Palestino y los cruzados competirían en la Post Temporada por el cupo Chile 3 para participar de la edición 2014 de la Copa Libertadores de América, logro que los azules se adjudicaron al vencer a los "Dragones Celestes". Estos últimos se quedaron con un cupo directo para la Copa Sudamericana.

EL PLANTEL DEL CAMPEÓN



NOMBRE	PARTIDOS JUGADOS	MINUTOS JUGADOS
Julio Barroso	18	1575
Paulo Garcés	16	1440
Pablo Calandria	17	1313
Pablo Hernández	16	1342
Luis Pedro Figueroa	15	1219
Yerson Opazo	16	1193
César Fuentes	15	1217
Braulio Leal	13	1086
Alejandro López	15	1074
Gonzalo Barriga	17	981
Martiano Uglessich	12	914
Francisco Pizarro	15	817
Benjamín Vidal	10	773
Claudio Meneses	11	686
Osmán Huerta	10	619
Nicolás Vargas	11	534
Fernando Gutiérrez	7	456
Roberto González	2	180
Bastián San Juan	2	180
Carlos Escobar	9	167
Juan Fuentes	2	7
Roberto Órdenes	1	16

LA CAMPAÑA



Deportes Iquique	0	1	O'HIGGINS
O'HIGGINS	2	1	Antofagasta
Audax Italiano	1	1	O'HIGGINS
O'HIGGINS	1	1	Everton
Wanderers	0	3	O'HIGGINS
O'HIGGINS	0	1	Palestino
O'HIGGINS	1	0	Nublense
Universidad Católica	1	2	O'HIGGINS
O'HIGGINS	1	0	Huachipato
Universidad de Chile	1	1	O'HIGGINS
Universidad de Concepción	0	1	O'HIGGINS
O'HIGGINS	2	3	Coco Colo
Cobresal	0	4	O'HIGGINS
O'HIGGINS	1	0	Cobreloa
Unión La Calera	1	2	O'HIGGINS
O'HIGGINS	1	0	Unión Española
Rangers	3	4	O'HIGGINS
Definición:			
O'HIGGINS	1	0	Universidad Católica

UNA CORONA PARA 16 ESTRELLAS

En la madrugada del sábado 3 de febrero de 2013, un bus que trasladaba hinchas de O'Higgins de regreso a Rancagua tras una valiosa victoria sobre Huachipato en el sur, se desbarrancó en la Cuesta Caracoles, en las cercanías de Tomé, dejando 16 víctimas fatales y varios heridos de consideración.

Esta tragedia caló hondo en cada uno de los corazones del plantel celeste, lo que añadió un especial ingrediente al anhelo de ser campeón. Fue así como el primer título en la historia del cuadro de la Sexta Región se convirtió en un sentido homenaje póstumo a las víctimas de aquel accidente.

LOS NÚMEROS DEL TORNEO

El Campeonato Nacional de Apertura 2013-2014, en el que se jugaron **160** partidos (incluidas la Súper Final y la Post Temporada), contó con un público asistente de **813.378** espectadores.

También fue un torneo de muchos goles, con un total de **395** conquistas repartidas por las canchas del país, lo que deja un promedio de **2,4** goles por partido, siendo Universidad Católica el equipo con mejor resultado: **37** anotaciones durante el certamen.

El máximo artillero fue el uruguayo Luciano Vásquez, de Ñublense, con **11** anotaciones.

PÚBLICO Y RECAUDACIÓN

Primera División - Torneo Temporada 2013
Público 2013: 798.761 asistentes
Recaudación: \$ 3.310.354.000

Primera División - Apertura 2013-2014
Público total: 813.378 asistentes
Recaudación: \$ 3.406.951.737

Primera B - Temporada 2013
Público 2013: 168.225 asistentes
Recaudación: \$ 397.835.000

Primera B - Apertura 2013-2014
Público total: 85.597 asistentes
Recaudación: \$ 211.847.505





TABLA DE POSICIONES FINAL

TORNEO DE APERTURA DE PRIMERA DIVISIÓN TEMPORADA 2013-2014

EQUIPO	PJ	PG	PE	PP	GF	GC	PTS.
O'HIGGINS	17	12	3	2	28	13	39
UNIVERSIDAD CATÓLICA	17	12	3	2	37	13	39
UNIÓN ESPAÑOLA	17	9	1	7	21	15	28
UNIVERSIDAD DE CHILE	17	7	6	4	31	16	27
PALESTINO	17	8	3	6	26	26	27
DEPORTES IQUIQUE	17	7	5	5	22	21	26
ÑUBLENSE	17	7	3	7	28	28	24
COLO COLO	17	7	3	7	22	23	24
COBRESAL	17	7	3	7	18	25	24
COBRELOA	17	6	5	6	19	25	23
ANTOFAGASTA	17	6	5	6	18	18	23
U. DE CONCEPCIÓN	17	5	7	5	21	22	22
S. WANDERERS	17	5	6	6	20	25	21
AUDAX ITALIANO	17	4	5	8	23	25	17
EVERTON	17	5	1	11	16	29	16
UNIÓN LA CALERA	17	3	6	8	15	24	15
RANGERS	17	4	3	10	20	32	15
HUACHIPATO	17	3	4	10	9	20	13

GOLEADORES

Luciano Vázquez	Ñublense	11
Ismael Sosa	Universidad Católica	9
Pablo Calandria	O'Higgins	9
Roberto Gutiérrez	Palestino	9
Isaac Díaz	Universidad de Chile	8
Sebastián Jaime	Unión Española	7
Javier Elizondo	Deportes Antofagasta	7
Marco Sebastián Pol	Santiago Wanderers	7
Pedro Pablo Hernández	O'Higgins	7
Charles Aránguiz	Universidad de Chile	7





Primera B - Temporada 2013

El Campanil vuelve a la División de Honor

La definición del torneo de Primera B Temporada 2013 le permitió a la Universidad de Concepción regresar a la máxima serie del fútbol chileno, luego de seis meses. El encuentro decisivo se disputó en el Estadio La Granja de Curicó.

2012 FUE UN AÑO que terminó en pesadilla para la Universidad de Concepción. El Campanil había debutado en Primera División en 2003 y se había mantenido en esa categoría, consecutivamente, por una década, en la que incluso fue finalista (Clausura 2007), campeón de la Copa Chile (2008-2009) y participó en Copa Libertadores y Copa Sudamericana (2004). Por eso, en la Octava Región dolió demasiado perder la categoría, cuando en la Liguilla de Promoción Everton los hizo descender un peldaño.

El plan fue regresar lo antes posible a la Serie de Honory, para lograrlo, el Torneo Nacional de Primera B aparecía como una instancia más que propicia, pues en apenas seis meses el premio mayor era el ascenso directo. Para conseguir la meta, el plantel retuvo a algunos elementos que venían del año anterior, como José Luis Jiménez, Héctor Berríos y Gabriel Vargas. También, desde Huachipato, llegó la solvencia del arquero argentino Cristián Muñoz, una prenda de seguridad para buscar el regreso a Primera División.

La modalidad del torneo en esta ocasión indicó que los 14 equipos participantes fueran divididos en dos grupos por zonas geográficas, cada uno con siete elencos. Cada zona se disputaría en choques de todos contra todos haciendo un total de siete fechas por rueda (son 14 fechas). Los dos primeros de cada grupo pasarían a la fase de Playoffs en su lucha por el ascenso.

Los duelos del cuadrangular definitivo fueron Coquimbo Unido vs. Universidad de Concepción y Curicó Unido vs. Magallanes. Los ganadores irían por el título.

Universidad de Concepción y Curicó Unido llegaron a la gran definición de la Primera B y en el partido de ida, disputado en el Estadio Collao, los del Campanil se impusieron por la cuenta mínima, con anotación de Gabriel Vargas, a los 7'.

El choque de vuelta se jugó en el Estadio La Granja, de Curicó, el 26 de mayo y, gracias al empate 1-1 (tantos de Diego Churín para los Torteros y de Juan Cabral para el Campanil), la Universidad de Concepción consolidó su anhelo de regresar a Primera División.

Fueron seis meses de intensidad, de disputa sabrosa por el premio mayor, el cual finalmente quedó en manos sureñas.



PARTIDO DE IDA



UNIVERSIDAD DE CONCEPCIÓN	1
CURICÓ UNIDO	0

Estadio: Collao
Árbitro: Manuel Acosta

Universidad de Concepción (1): Cristián Muñoz, Héctor Berríos, Diego Díaz, Felipe Muñoz, Esteban Flores (77' Andrés Imperiale), Francisco Portillo (69' Gerardo Navarrete), Michael Lepe, Juan Cabral, José Luis Jiménez (72' Eduardo Vilches), Anibal Carvallo, Gabriel Vargas. **DT:** Pablo Sánchez.

Curicó Unido (0): Luis Santelices, Felipe Hernández, Pablo Otárola, Maximiliano González, Jorge Álvarez, Franco Bechtholdt, Eric Olivares, Juan José Albornoz (82' Leonel López), Matías Arrúa, Christopher Díaz (51' Matías Grandis), Diego Churín.
DT: Pablo Abraham.

Gol: 1-0, 7' Gabriel Vargas.

PARTIDO DE VUELTA



CURICÓ UNIDO	1
UNIVERSIDAD DE CONCEPCIÓN	1

Estadio: Bicentenario La Granja
Árbitro: Carlos Ulloa

Curicó Unido (1): Luis Santelices; Felipe Hernández (71' Matías Grandis), Maximiliano González, Pablo Otárola, Sergio Catalán (82' Christopher Díaz); Juan José Albornoz, Franco Bechtholdt, Eric Olivares, Matías Arrúa, Roberto Dovetta (20' Leonel López); Diego Churín. **DT:** Pablo Abraham.

Universidad de Concepción (1): Cristián Muñoz; Héctor Berríos, Diego Díaz, Felipe Muñoz, Esteban Flores; Michael Lepe, Francisco Portillo, Juan Cabral (70' Diego Ruiz), Anibal Carvallo (77' Andrés Imperiale), José Luis Jiménez (46' Gerardo Navarrete); Gabriel Vargas. **DT:** Pablo Sánchez.

Goles: 1-0, 41' Diego Churín; 1-1, 65' Juan Cabral.

Expulsado: 90' Maximiliano González.

TABLA DE POSICIONES FINAL

POR GRUPOS TORNEO NACIONAL DE PRIMERA B TEMPORADA 2013

ZONA NORTE

EQUIPO	PJ	PG	PE	PP	GF	GC	PTS.
Coquimbo Unido	12	6	4	2	20	11	22
Magallanes	12	6	3	3	21	18	21
Santiago Morning	12	5	6	1	17	10	21
Unión San Felipe	12	4	4	4	11	16	16
Deportes La Serena	12	3	3	6	11	15	12
Deportes Copiapó	12	3	3	6	12	17	12
San Luis	12	3	1	8	14	19	10

ZONA SUR

Curicó Unido	12	6	5	1	17	9	23
U. de Concepción	12	6	4	2	15	4	22
Naval	12	5	3	4	14	14	18
D. Concepción	12	4	5	3	14	14	17
Unión Temuco	12	4	2	6	16	22	14
Barnechea	12	3	3	6	15	21	12
Lota Schwager	12	2	2	8	9	16	8

PLAYOFFS POR EL ASCENSO

SEMIFINALES

Magallanes	1	2	Curicó Unido
Curicó Unido	1	0	Magallanes
Universidad de Concepción	3	1	Coquimbo Unido
Coquimbo Unido	1	1	Universidad de Concepción

FINAL

Universidad de Concepción	1	0	Curicó Unido
Curicó Unido	1	1	Universidad de Concepción

GOLEADORES

Mario Pierani	Coquimbo Unido	8
Diego Churín	Curicó Unido	8
Matías Campos	San Luis	6
Gabriel Vargas	U. de Concepción	6
Luis Fernández	Magallanes	5
Cristián Ledesma	Naval	5
Patricio Schwob	Unión Temuco	5
Pedro Muñoz	U. de Concepción	5



TORNEO DE APERTURA



SAN LUIS 0
BARNECHEA 0

Estadio: Municipal Lucio Fariña.
Árbitro: Manuel Acosta.

San Luis (0): Fernando De Paul; Guillermo Pacheco, Boris Aravena, Daniel Vicencio, Eduardo Otárola; Carlos López, Álvaro Céspedes, Elías Borrego (82' Claudio Jopia), Jean Meneses (90' Diego Auzqui); Cris Martínez, Matías Campos (82' Carlos Oyaneder).
DT: Miguel Ponce.

Barnechea (0): Jorge Manduca; Óscar Magaña, Cristián Reynero, Daniel Castillo, Manuel Bravo; Francisco Levipán (86' Axl Silva), Camilo Rencoret, Luis Acuña (61' Mikel Arguinarena), Manuel Simpertegui; Yashir Pinto, Gonzalo De Porras (83' John Santander). **DT:** Hugo Vilches.

Goles: No hubo.



pavimenta el camino del retorno

LA TEMPORADA 2013-2014 de la Primera B consta de dos torneos, los de Apertura y Clausura, con cada uno consistente en 20 fechas, sumando un total de 40 fechas en el año.

El Torneo de Apertura se jugó entre agosto y diciembre. Contempló una primera fase (zonal), en que los 14 equipos se dividieron en dos zonas (norte y sur), enfrentándose todos contra todos en una rueda de siete fechas. La segunda fase (nacional), reunió a los 14 equipos, también jugando todos contra todos, en una única rueda de 13 fechas.

San Luis de Quillota ratificó ser el mejor equipo del primer semestre y aseguró un lugar, por lo menos, en la Liguilla que definirá el segundo ascenso de la temporada de la Primera B. El elenco "canario" se coronó campeón del Torneo de Apertura al igualar sin goles frente a su más cercano perseguidor, Barnechea, en partido jugado el martes 17 de diciembre en el Estadio Municipal Lucio Fariña.

Ante más de cinco mil personas, el equipo de Quillota llegó a los 37 puntos, cuatro más que los capitalinos, cuando aún restaba una jornada para la finalización del certamen.

TABLA DE POSICIONES FINAL

TORNEO DE APERTURA DE PRIMERA B TEMPORADA 2013-2014

EQUIPO	PJ	PG	PE	PP	GF	GC	PTS.
SAN LUIS	19	11	5	3	34	12	38
SANTIAGO MORNING	19	11	1	7	30	20	34
BARNECHEA	19	9	6	4	27	20	33
SAN MARCOS DE ARICA	19	8	6	5	26	23	30
UNIÓN SAN FELIPE	19	8	4	7	23	19	28
DEPORTES COPIAPÓ	19	8	4	7	23	22	28
NAVAL	19	8	3	8	19	21	27
MAGALLANES	19	7	5	7	24	29	26
CURICÓ UNIDO	19	6	7	6	21	24	25
COQUIMBO UNIDO	19	6	5	8	25	31	23
DEPORTES TEMUCO	19	5	7	7	24	29	22
D. CONCEPCIÓN	19	6	4	9	12	19	22
DEPORTES LA SERENA	19	2	9	8	22	30	15
LOTA SCHWAGER	19	3	4	12	15	26	13

GOLEADORES

Cris Martínez	San Luis	12
Renato Ramos	Lota Schwager	10
Claudio Latorre	San Marcos de Arica	9
Patricio Schwob	Deportes Temuco	7
Sebastián Zúñiga	Unión San Felipe	7
Marío Plerani	Coquimbo Unido	6
Anibal Domeneghini	Deportes La Serena	6
Santiago Malano	Deportes Temuco	6

Segunda División

Una categoría que se consolida



El club Iberia ganó su segundo título consecutivo y sueña con jugar en Primera B. Malleco Unido se unió en 2013 como elenco invitado.

EL CAMPEONATO NACIONAL de Segunda División se consolidó en la temporada 2013 gracias a una exigente y disputada competencia que tuvo a Iberia de Los Ángeles como uno de los principales dominadores de la categoría, al ganar el título del Campeonato que se disputó en el primer semestre. El equipo azulgrana, además, es uno de los líderes de la temporada 2013-2014, junto a Puerto Montt, San Antonio Unido y Melipilla.

Como ganador del título del Campeonato Nacional 2013 (9 de febrero al 2 de junio), Iberia disputó el ascenso a Primera B con Deportes Copiapó. Sin embargo, los nortinos mantuvieron la categoría al igualar 1-1 en la ida en la Octava Región (29 de mayo) y luego vencer por 4-1 en el estadio Luis Valenzuela Herмосilla (2 de junio).

Tanto en el primer semestre de 2013 como en la presente campaña 2013-2014, en Segunda División hay 12 equipos participantes, de los cuales cuatro son filiales (Audax Italiano, Ñublense, Colo Colo y Unión Española) y ocho profesionales.

Los clubes profesionales que participaron en la categoría en el primer semestre de 2013 fueron Iberia, Trasandino, Deportes Temuco, San Antonio Unido, Deportes Puerto Montt, Deportes Valdivia, Deportes Linares y Deportes Melipilla.

En el Campeonato Nacional 2013-2014, Malleco Unido, de Angol, utilizó el cupo que dejó Deportes Temuco al fusionarse con Unión Temuco e integrarse a la competencia de Primera B. Los "Leones de Nahuelbuta" actúan en la serie en calidad de invitados.

El Campeonato Nacional Segunda División 2013-2014 comenzó el 31 de agosto 2013 para finalizar el 30 de marzo de 2014, después de completar dos ruedas bajo el sistema de torneo todos contra todos. El equipo que finalice en la primera posición, ascenderá directamente a Primera B, mientras que el club que termine último descenderá a Tercera División.

TABLA DE POSICIONES FINAL

TORNEO NACIONAL DE SEGUNDA DIVISIÓN TEMPORADA 2013

EQUIPO	PJ	PG	PE	PP	GF	GC	PTS.
IBERIA	22	15	3	4	40	21	48
TRASANDINO	22	13	4	5	36	25	43
AUDAX ITALIANO B	22	13	3	6	51	34	42
DEPORTES TEMUCO	22	13	3	6	45	30	42
SAN ANTONIO UNIDO	22	11	4	7	39	27	37
COLO COLO B	22	12	0	10	38	31	36
DEPORTES PTG. MONTT	22	8	6	8	33	25	30
DEPORTES VALDIVIA	22	7	5	10	26	29	26
DEPORTES LINARES	22	7	3	12	35	39	24
ÑUBLENSE B	22	5	2	15	29	57	17
DEPORTES MELIPILLA	22	3	6	13	31	55	15
UNIÓN ESPAÑOLA B	22	3	5	14	24	54	14

GOLEADORES

Alfredo Rojas	Iberia	11
Gary Tello	Deportes Melipilla	10
Jesús Silva	Deportes Puerto Montt	10
Patricio Salas	Deportes Temuco	10
Francisco Flores	Deportes Temuco	10
Marcelo Ibáñez	Ñublense B	9
Fernando Gutiérrez	Deportes Temuco	8
Johanns Dulcien	San Antonio Unido	8
Luca Pontigo	Colo-Colo B	8





Copa Chile

La "U" gritó ¡Campeón! a estadio lleno en una final memorable

La edición 33 del torneo que rinde tributo al territorio chileno se definió en el último minuto de la gran final, jugada ante más de 15 mil espectadores, en Temuco.

LA POSTAL QUEDÓ COMO UNA de las instantáneas más recordadas de 2013: Estadio Germán Becker de Temuco repleto, Universidad de Chile y Universidad Católica animando una lucha sin cuartel por quedarse con el título, último minuto. Juan Ignacio Duma arremete como un tren sin frenos y, justo cuando el reloj del árbitro Eduardo Gamboa recordaba que la gran final se definiría desde el punto penal, vence a Christopher Toselli para marcar el gol que les da a los azules su cuarta corona de Copa Chile.

El tradicional torneo, que rinde tributo a nuestro territorio nacional, en su edición 33 fue un camino largo, en que participaron 46 equipos de distintas categorías (18 de Primera División, 14 de Primera B, seis de Segunda División y ocho de Tercera División) y que arrancó oficialmente el 23 de junio de 2012 con tres encuentros en simultáneo a las 15:30 horas: Colchagua-Curicó Unido, Trasandino-San Luis y Deportes Quilicura-Magallanes.

Las series de eliminación directa incluyeron 14 emparejamientos, cuyos ganadores accedieron a la fase de grupos, instancia en la que se sumaron los 18 equipos de Primera División para formar ocho llaves, por criterios geográficos.

En la fase grupal se registraron rendimientos sorprendentes, como el de Unión Española, el equipo que más puntos logró en toda la etapa (16 unidades, en el Grupo Metropolitano 1); el de Huachipato, que con 15 puntos en el Grupo Bío Bío logró con mucha antelación el paso a los Octavos de Final, y el de Trasandino de Los Andes, el único conjunto de la Segunda División que consiguió avanzar a la etapa de los 16 mejores del torneo (fue primero del Grupo Norte Chico).

A partir de los Octavos de Final, la Copa Chile MTS 2012-2013 entró en etapa de eliminación directa, para inaugurar el año pasado las instancias de Cuartos de Final (19 y 30 de enero).

Las Semifinales de la Copa Chile fueron ricas en emoción. Por la parte alta del cuadro, Universidad Católica y Cobreloa llegaron a este momento luego de dejar en el camino a Coquimbo Unido y O'Higgins, respectivamente, y animaron un choque de dientes apretados. En el partido de ida, jugado en el Estadio Tierra de Campeones de Iquique, igualaron 3-3, mientras que en el desenlace, jugado en San Carlos de Apoquindo, la UC sólo en los minutos finales pudo sentenciar el 3-1 que



FINAL COPA CHILE

UNIVERSIDAD DE CHILE	2
UNIVERSIDAD CATÓLICA	1

Estadio: Germán Becker, de Temuco.
Árbitro: Eduardo Gamboa.

Universidad de Chile (2): Johnny Herrera; Igor Lichnovsky (46' Luciano Civelli), Albert Acevedo, José Rojas, Charles Aránguiz; Sebastián Martínez (40' Sergio Velásquez), Eugenio Mena, Gustavo Lorenzetti (50' Guillermo Marino), Juan Ignacio Duma, Isaac Díaz y César Cortés.
DT: Darío Franco.

Universidad Católica (1): Christopher Toselli; Rodrigo Valenzuela, Enzo Andía, Hans Martínez, Alfonso Parot; Fernando Meneses, Gonzalo Sepúlveda, Fernando Cordero, Carlos Villanueva; Carlos Bueno (30' Tomás Costa) e Ismael Sosa (72' Nicolás Castillo).
DT: Martín Lasarte.

Goles: 0-1, 3' Isaac Díaz; 1-1, 12' Ismael Sosa; 1-2, 90+1' Juan Ignacio Duma.
Expulsado: 27' Gonzalo Sepúlveda.





TABLAS DE POSICIONES

ETAPA GRUPAL COPA CHILE 2012-2013

GRUPO 1

EQUIPO	PJ	PG	PE	PP	GF	GC	PTS.
Unión Temuco	6	3	2	1	14	8	11
Universidad de Concepción	6	3	2	1	10	7	11
Deportes Puerto Montt	6	2	2	2	9	9	8
Iberia	6	1	0	5	10	19	3

GRUPO 2

EQUIPO	PJ	PG	PE	PP	GF	GC	PTS.
Huachipato	6	5	0	1	15	2	15
Lota Schwager	6	2	2	2	5	7	8
Nublense	6	2	1	3	6	8	7
Deportes Concepción	6	1	1	4	4	13	4

GRUPO 3

EQUIPO	PJ	PG	PE	PP	GF	GC	PTS.
O'Higgins	6	4	1	1	15	4	13
Rangers	6	3	1	2	8	7	10
Colchagua CD	6	2	3	1	7	5	9
San Antonio Unido	6	0	1	5	3	17	1

GRUPO 4

EQUIPO	PJ	PG	PE	PP	GF	GC	PTS.
Unión Española	6	5	1	0	19	4	16
Universidad Católica	6	3	0	3	12	12	9
Magallanes	6	1	3	2	9	15	6
Audax Italiano	6	0	2	4	7	16	2

GRUPO 5

EQUIPO	PJ	PG	PE	PP	GF	GC	PTS.
Colo Colo	6	3	1	2	17	8	10
Palestino	6	3	1	2	11	12	10
Barnechea	6	2	2	2	17	16	8
Unión San Felipe	6	1	2	2	8	17	5

GRUPO 6

EQUIPO	PJ	PG	PE	PP	GF	GC	PTS.
Santiago Morning	6	3	2	1	10	11	11
Universidad de Chile	6	2	3	1	15	8	9
Unión La Calera	6	2	2	2	6	8	8
Santiago Wanderers	6	1	1	4	8	12	4

GRUPO 7

EQUIPO	PJ	PG	PE	PP	GF	GC	PTS.
Trasandino	6	4	1	1	9	7	13
Coquimbo Unido	6	2	2	2	8	9	8
Deportes La Serena	6	2	1	3	11	9	7
Cobresal	6	2	0	4	8	11	6

GRUPO 8

EQUIPO	PJ	PG	PE	PP	GF	GC	PTS.
Cobreloa	6	3	2	1	10	5	11
San Marcos Arica	6	3	2	1	14	11	11
Deportes Antofagasta	6	2	2	2	10	11	8
Deportes Iquique	6	0	2	4	9	16	2

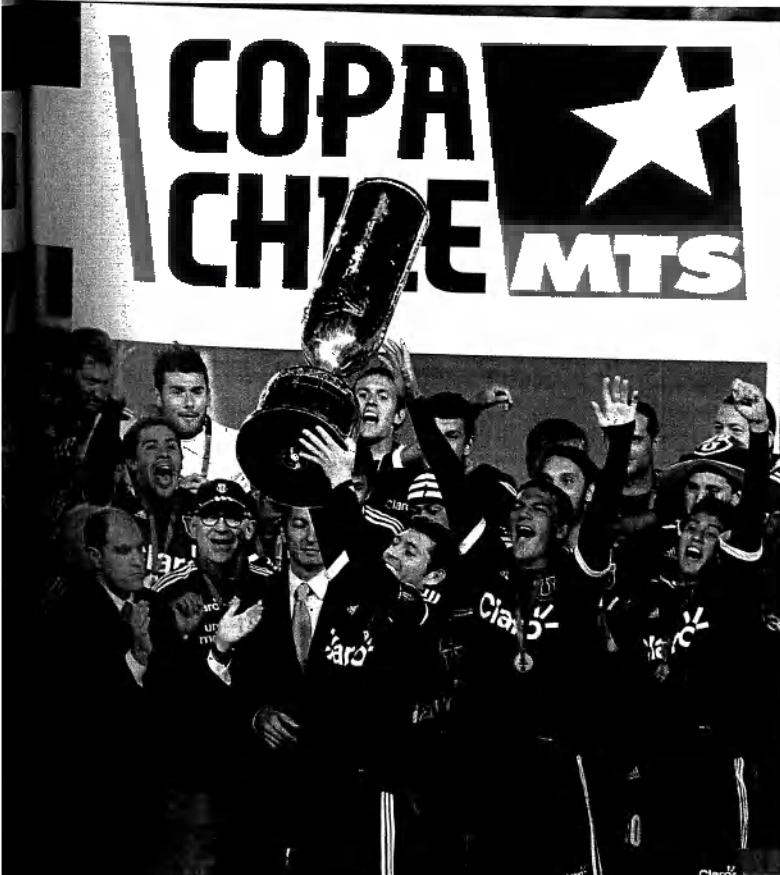

le dio el paso a la gran final.

Por la parte baja, la definición fue aún más estrecha. Universidad de Chile enfrentó a Unión Española, elenco que llegaba invicto a buscar un lugar en la Final. Y en 180 minutos de lucha, azules e hispanos no marcaron goles (0-0 en Santa Laura y 0-0 en el Nacional), por lo que la llave tuvo que dirimirse desde el punto penal; la U no se equivocó y con un 5-4 avanzó al duelo decisivo.

CORONACIÓN EMOTIVA

287 días después de su arranque y tras 152 partidos, la Copa Chile bajó el telón en el Estadio Germán Becker de Temuco en la Gran Final que ofreció, para deleite de 15.650 espectadores, un clásico universitario vibrante de principio a fin.

Con la conducción arbitral de Eduardo Gamboa, azules y cruzados se vieron las caras en el feudo temucano, en un partido que a poco andar ya contaba con anotaciones. Apenas a los tres minutos de juego, Isaac Díaz abrió el marcador para la "U" y, tan solo 9 minutos

más tarde, Ismael Sosa puso la paridad.

A la UC se le complicó el panorama con la expulsión de Gonzalo Sepúlveda, a los 27', y el entrenador Martín Lasarte tuvo que echar mano al ingreso de Tomás Costa para equilibrar la zona de mediocampo.

Universidad de Chile tuvo más opciones de anotar el gol de la ventaja (16 remates al arco, contra 4 de los de San Carlos de Apoquindo), pero el dominio no se tradujo en un marcador abultado. La final se encaminaba inexorablemente a una definición por penales. Universidad Católica aguantaba el resultado y la U parecía quedarse sin más argumentos para quebrantar la retaguardia del rival.

Fue entonces cuando apareció Duma. Una jugada de Sergio Velásquez encontró al joven delantero para desatar la algarabía de los fanáticos azules. Final del partido y título para Universidad de Chile, que sumó esta corona a las obtenidas en 1979, 1998 y 2000. El cuadro que en ese entonces dirigía Darío Franco logró un cupo en la Copa Sudamericana 2013.

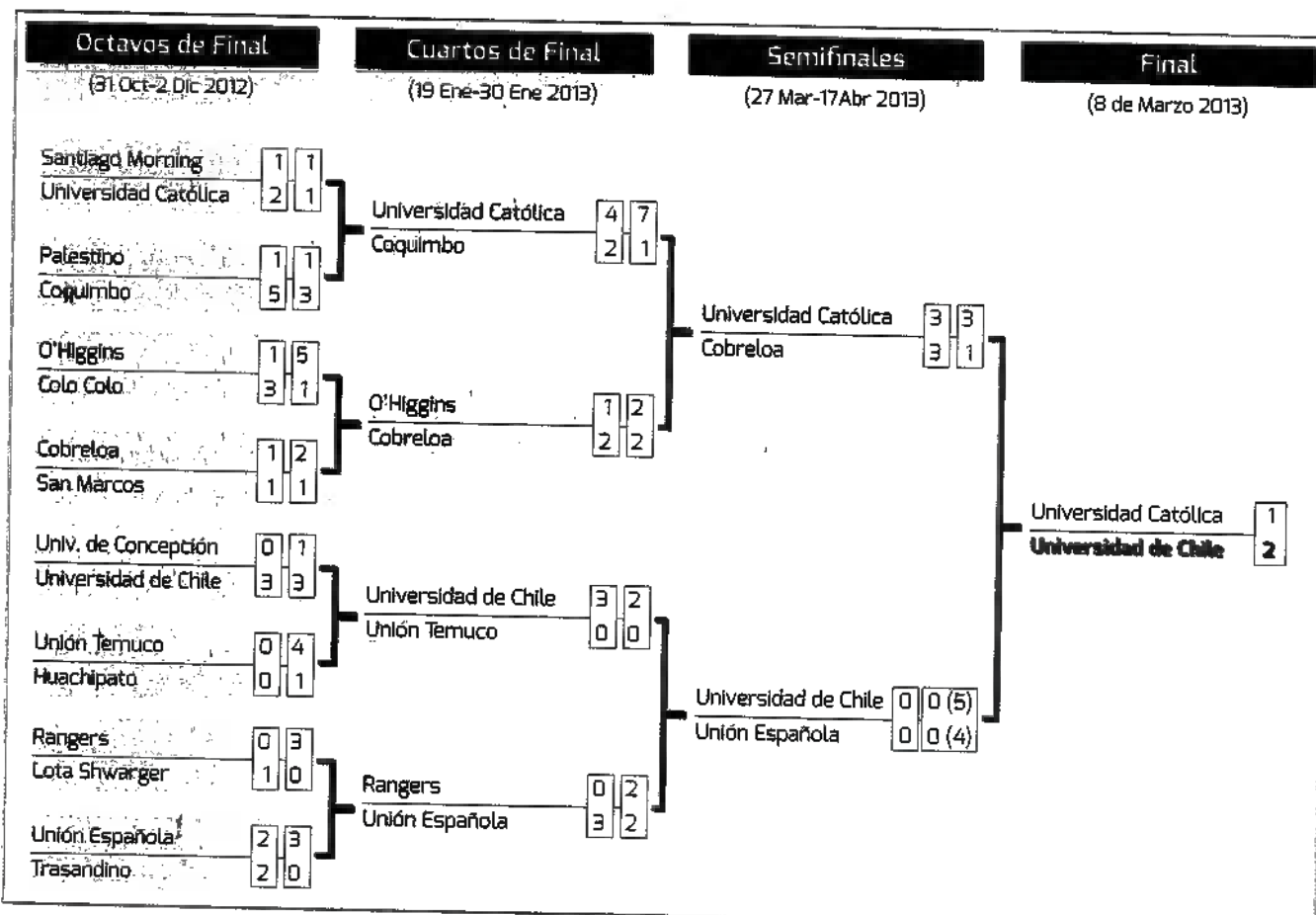

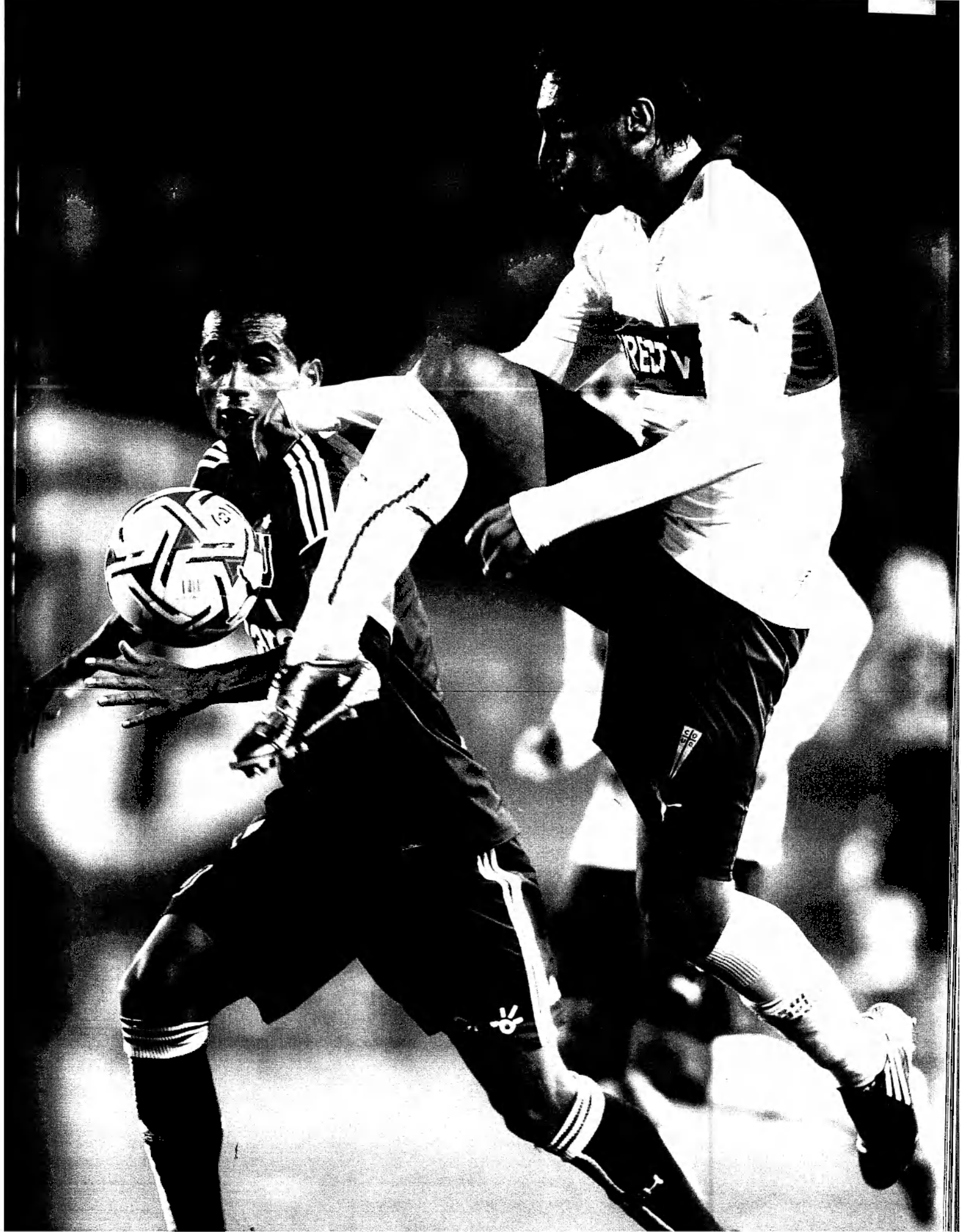

Unión Española, el primer Supercampeón de Chile

El conjunto hispano coronó un año 2013 estelar al sumar un nuevo trofeo a las vitrinas del Estadio Santa Laura. En un partido lleno de emociones, el cuadro de Independencia se quedó con la Supercopa del Fútbol Chileno, al derrotar a Universidad de Chile. La "Perla del Norte" vivió una jornada de etiqueta, al recibir a los campeones reinantes del Torneo 2013 y de la Copa Chile 2012-2013.

DOS MONARCAS Y EN JUEGO una hermosa copa de 60 kilos de peso. El Estadio Calvo y Bascañán de Antofagasta se vistió de fiesta para coronar al primer privilegiado en alzar la Supercopa del Fútbol Chileno, el trofeo que instauró la ANFP y que estaba reservado para el ganador del choque entre el campeón del Torneo Nacional de Primera División Temporada 2013 y el monarca de la Copa Chile.

A la cita, pactada para el 10 de julio del año pasado, llegaron Unión Española y Universidad de Chile, conjuntos que sobre el césped antofagastino aportaron todos los condimentos de una final de lujo.

Los de Plaza Chacabuco, que en mayo habían alzado su séptima estrella en Primera División, mostraron en sus filas al seleccionado chileno sub 20 Óscar Hernández, quien apenas arribado desde Turquía luego de participar en el Mundial, abordó el avión al norte para participar en la final. Al cabo, el "Pollo" sería uno de los protagonistas del encuentro.

Por el lado de los azules, Johnny Herrera portaba la jineta de capitán, ante la ausencia de José Rojas. Las ansias del ídolo universitario por levantar una copa





SUPERCOPA



UNIÓN ESPAÑOLA	2
UNIVERSIDAD DE CHILE	0

Estadio: Bicentenario Calvo y Bascuñán.
Árbitro: Enrique Osses.

Unión Española (2): Diego Sánchez; Dagoberto Currimilla, Jorge Ampuero, Matías Navarrete y Sebastián Miranda; Gonzalo Villagra, Diego Scotti y Matías Abelairas (77' Óscar Hernández); Sebastián Jaime, Gustavo Canales y Francisco Castro.
DT: José Luis Sierra.

Universidad de Chile (0): Johnny Herrera; Rodrigo Moya, Juan Ignacio Sills, Osvaldo González y Roberto Cereceda; Charles Aránguiz, Juan Rodrigo Rojas y Gustavo Lorenzetti; Juan Ignacio Duma (46' Luciano Civelli), Isaac Díaz y César Cortés.
DT: Darío Franco.

Goles: 1-0, 37' Gustavo Canales; 2-0, 90' Óscar Hernández.

Expulsados: 72' Gustavo Canales (UE) y Osvaldo González (U).

más en su nutrido palmarés contagiaban al resto del plantel de la "U".

El primer tiempo del partido tuvo como dominador a Unión Española. Con triangulaciones constantes entre los mediocampistas Gonzalo Villagra, Diego Scotti y Matías Abelairas, los rojos crearon las principales ocasiones de gol del período. A los 37', un centro preciso de Sebastián Miranda desde la banda izquierda encontró el cabezazo letal de Gustavo Canales al palo izquierdo de Herrera, para decretar el 1-0.

En la segunda parte, sin embargo, Universidad de Chile se fue con todo en busca de la paridad. Principalmente a través de los descuelgues de César Cortés por la derecha y de la conducción de Charles Aránguiz, la "U" fue dominadora, aunque encontró siempre la resistencia de la pareja de centrales de Unión, compuesta por Matías Navarrete y Jorge Ampuero.

Cuando el partido moría y Unión Española estaba a segundos de la consagración, la "U" cargaba con todas sus fuerzas. Fue entonces cuando un contragolpe imparable de los rojos sólo encontró fin con un penal sancionado por el juez Enrique Osses. Ejecutó Hernández, quien aún en esos momentos se sacudía del viaje transcontinental, logró contener Herrera y el mismo "Pollo" aprovechó el rebote para sentenciar el 2-0 definitivo.

Triunfo y título para Unión Española, el primer campeón de campeones del fútbol chileno.





Fútbol Joven

El crecimiento sostenido de nuestro semillero

Universidad Católica y Santiago Wanderers se coronaron en los torneos de Apertura y Clausura, respectivamente, en la categoría Sub 19. En la Súper Final, el título recaló en las vidrieras cruzadas.



PARTIDO DE VUELTA - CLAUSURA



UNIÓN ESPAÑOLA 0
SANTIAGO WANDERERS 1

Cancha: Complejo Deportivo Quilín.
Árbitro: Marcelo Jeria.
 21 de diciembre de 2013

Santiago Wanderers (1): Gabriel Castellón; Matías Fernández, Ignacio Zúñiga, Samuel Mendoza, Michell Ramírez; Kevin Valenzuela, Kevin Flores, Saúl Flores, Jimmy Cisterna, Gonzalo Candía y Fabián Pavez.
DT: Héctor Robles.

Unión Española (0): Cristián Guerra; Cristóbal Jiménez, Nicolás Mancilla, Pablo Ferés, Christopher Ross; Pedro González, Fernando Cornejo, Dante Martínez, Mario Larenas, Felipe Venegas y Rafael Olave.
DT: Vladimir Bigorra.

Gol: 1-0, 93' Yerko Muñoz (SW)

COPA DE CAMPEONES



UNIVERSIDAD CATÓLICA 3
SANTIAGO WANDERERS 0

Cancha: Complejo Deportivo Quilín.
Árbitro: Víctor Miranda.
 27 de diciembre de 2013

Universidad Católica (3): Andrés Gutiérrez; Pablo Soto, Guillermo Maripán, Vicente Starikoff, Marcelo Pérez (75', Gonzalo Rodríguez); Andrés Díaz, Fabián Manzano, Hugo Alarcón (80', Fernando Iturriaga), Diego Rojas; Carlos Rodríguez (77', Gonzalo Mendiburo), Allan Luttecke (63', Felipe Clavijo).
DT: Andrés Romero.

Santiago Wanderers (0): Gabriel Castellón; Matías Fernández (20', Juan Soto), Ignacio Zúñiga (88', Yerko Muñoz), Samuel Mendoza, Dante Ramírez; Kevin Valenzuela, Kevin Flores, Saúl Flores (45', Sebastián Reyes), Jimmy Cisterna; Gonzalo Candía (67', Fabián Venegas), Pavez (58', Manuel Avello).
DT: Héctor Robles.

Goles: 1-0, 4' Carlos Rodríguez; 2-0, 34' Diego Rojas; 3-0, 43' Gonzalo Maripán.

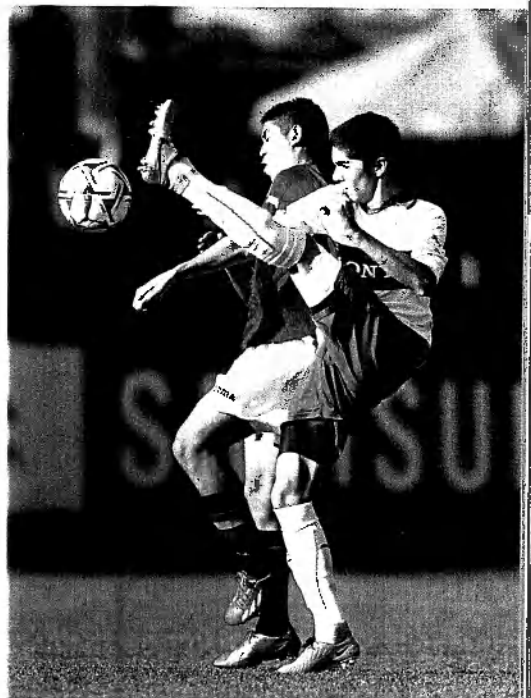

2013 TAMBIÉN fue un gran año para el Fútbol Joven. La competitividad y la calidad de juego de las distintas series que dan vida al quehacer formativo del balompié nacional se hicieron ver y dejaron claro un auspicioso porvenir para el deporte en el país.

La categoría Sub 15 tuvo mucho dinamismo y partidos de alta intensidad, considerando que de aquellos duelos saldrá el grueso de los jugadores que compondrán la nómina de la Selección Nacional que recibirá a combinados de todo el orbe en la Copa del Mundo FIFA Chile varones 2015. Colo Colo (Apertura) y Universidad de Chile (Clausura) fueron los monarcas de la serie.

En la Sub 19, Universidad Católica y Santiago Wanderers fueron los mejores de una larga temporada llena de emociones y vibrantes partidos, muchos de los cuales tuvieron vida en el Complejo

Quilín, tradicional casa del fútbol formativo nacional.

En el Apertura, el conjunto de San Carlos de Apoquindo derrotó en la final a Unión Española. En la ida, los cruzados vencieron por la cuenta mínima, resultado que replicaron en la vuelta para asegurar el título.

Semejante realidad vivieron los porteños. El conjunto dirigido por Héctor Robles venció en dos ocasiones a los hispanos por la mínima diferencia y se quedó con el premio mayor del Clausura.

Al final del ciclo, ambos monarcas debieron enfrentarse para determinar al mejor de los mejores en la Copa de Campeones Sub 19 2013. En este último embate, el cuadro de la franja se impuso por 3-0 (goles de Carlos Rodríguez, Diego Rojas y Guillermo Mari-pán) y timbró pasaporte para la disputa de la Copa Libertadores Sub 20 2014, a realizarse a mediados de año en Colombia.

PARTIDO DE IDA - APERTURA	
UNIÓN ESPAÑOLA	0
UNIVERSIDAD CATÓLICA	1
Cancha: Complejo Deportivo Quilín.	
Árbitro: Mario Lagos.	
6 de julio de 2013	
Unión Española (0): Cristián Guerra; Cristóbal Arenas, Pablo Ferés, Fernando Cornejo y Sebastián Muñoz; Gonzalo Bugueño, Pedro González y Sebastián Yáñez; Nicolás Poblete, Rafael Olave y Pablo Rivera (74' Javier Ávila).	
DT: Vladimir Bigorra.	
U. Católica (1): Andrés Gutiérrez; Guillermo Soto, Guillermo Mari-pán, Vicente Starikoff y Marcelo Pérez; Andrés Díaz, Fabián Manzano, Gonzalo Mendiburo y Camilo Gaínza; Carlos Rodríguez (70' Bernardo Correa) y Allan Luttecke (82' Hanser Rivera).	
DT: Andrés Romero.	
Gol: 0-1, 27' Carlos Rodríguez.	

PARTIDO DE VUELTA - APERTURA	
UNIVERSIDAD CATÓLICA	1
UNIÓN ESPAÑOLA	0
Cancha: Complejo Deportivo Quilín.	
Árbitro: Jonathan Silva.	
13 de julio de 2013	
Universidad Católica (1): Andrés Gutiérrez; Gonzalo Rodríguez, Christopher Ross, Vicente Starikoff, Marcelo Pérez; Hugo Alarcón (89', Andrés Díaz), Fabián Manzano, Gonzalo Mendiburo, Camilo Gaínza; Carlos Rodríguez, Allan Luttecke (74', Bernardo Correa).	
DT: Andrés Romero.	
U. Española (0): Cristián Guerra; Cristóbal Jiménez, Pablo Ferés, Fernando Cornejo, Sebastián Muñoz; Ángel Muñoz, Pedro González, Dante Martínez; Javier Ávila, Rafael Olave, Sebastián Yáñez.	
DT: Vladimir Bigorra.	
Gol: 1-0, 79' Camilo Gaínza.	
Expulsados: Ángel Muñoz (89'); Fernando Cornejo (90').	

PARTIDO DE IDA - CLAUSURA	
SANTIAGO WANDERERS	1
UNIÓN ESPAÑOLA	0
Cancha: Complejo Deportivo Quilín.	
Árbitro: Fabián Aracena.	
14 de diciembre 2013	
Santiago Wanderers (1): Gabriel Castellón; Juan Soto, Ignacio Zúñiga, Samuel Mendoza, Matías Fernández; Kevin Valenzuela, Kevin Flores, Saúl Flores; Jimmy Cisterna, Gonzalo Candía y Fabián Pavez.	
DT: Héctor Robles	
Unión Española (0): Cristián Guerra; Cristóbal Jiménez, Nicolás Mancilla, Christopher Ross, Mario Larenas; Pedro González, Fernando Cornejo, Dante Martínez; Felipe Venegas, Rafael Olave y Sebastián Yáñez.	
DT: Vladimir Bigorra	
Gol: 1-0, 90' Matías Fernández	

TABLAS DE POSICIONES

SUB 19 - APERTURA			
	PJ	PTOS	REND
1	17	35	68,627%
2	17	32	62,745%
3	17	30	58,824%
4	17	30	58,824%
5	17	29	56,863%
6	17	29	56,863%
7	17	28	54,902%
8	17	27	52,941%
9	17	24	47,059%
10	17	24	47,059%
11	17	23	45,098%
12	17	23	45,098%
13	17	17	33,333%
14	17	17	33,333%
15	17	16	31,373%
16	17	16	31,373%
17	17	16	31,373%
18	17	16	31,373%

SUB 17 - APERTURA			
	PJ	PTOS	REND
1	17	36	70,588%
2	17	35	68,627%
3	17	33	64,706%
4	17	31	60,784%
5	17	31	60,784%
6	17	30	58,824%
7	17	29	56,863%
8	17	27	52,941%
9	17	26	50,980%
10	17	25	49,020%
11	17	25	49,020%
12	17	23	45,098%
13	17	17	33,333%
14	17	16	31,373%
15	17	13	25,490%
16	17	12	23,529%
17	17	11	21,569%
18	17	5	9,804%

SUB 15 - APERTURA			
	PJ	PTOS	REND
1	17	42	82,353%
2	17	41	80,392%
3	17	40	78,431%
4	17	34	66,667%
5	17	33	64,706%
6	17	33	64,706%
7	17	29	56,863%
8	17	27	52,941%
9	17	25	49,020%
10	17	25	49,020%
11	17	23	45,098%
12	17	18	35,294%
13	17	17	33,333%
14	17	17	33,333%
15	17	13	25,490%
16	17	11	21,569%
17	17	9	17,647%
18	17	4	7,843%

SUB 14 - APERTURA			
	PJ	PTOS	REND
1	17	41	80,392%
2	17	38	74,510%
3	17	36	70,588%
4	17	33	64,706%
5	17	31	60,784%
6	17	30	58,824%
7	17	29	56,863%
8	17	29	56,863%
9	17	28	54,902%
10	17	26	50,980%
11	17	22	43,137%
12	17	22	43,137%
13	17	21	41,176%
14	17	19	37,255%
15	17	18	35,294%
16	17	5	9,804%
17	17	4	7,843%
18	17	4	7,843%

TABLAS DE POSICIONES

SUB 19 - CLAUSURA			
	PJ	PTOS	REND
1	17	38	74,510%
2	17	34	66,667%
3	17	33	64,706%
4	17	32	62,745%
5	17	32	62,745%
6	17	31	60,784%
7	17	29	56,863%
8	17	28	54,902%
9	17	23	45,098%
10	17	22	43,137%
11	17	21	41,176%
12	17	21	41,176%
13	17	20	39,216%
14	17	18	35,294%
15	17	17	33,333%
16	17	12	23,529%
17	17	12	23,529%
18	17	10	19,608%

SUB 17 - CLAUSURA			
	PJ	PTOS	REND
1	17	36	70,588%
2	17	34	66,667%
3	17	34	66,667%
4	17	32	62,745%
5	17	30	58,824%
6	17	30	58,824%
7	17	29	56,863%
8	17	27	52,941%
9	17	26	50,980%
10	17	23	45,098%
11	17	21	41,176%
12	17	21	41,176%
13	17	19	37,255%
14	17	17	33,333%
15	17	16	31,373%
16	17	15	29,412%
17	17	15	29,412%
18	17	9	17,647%

SUB 15 - CLAUSURA			
	PJ	PTOS	REND
1	17	43	84,314%
2	17	37	72,549%
3	17	34	66,667%
4	17	33	64,706%
5	17	32	62,745%
6	17	32	62,745%
7	17	31	60,784%
8	17	29	56,863%
9	17	29	56,863%
10	17	26	50,980%
11	17	20	39,216%
12	17	20	39,216%
13	17	16	31,373%
14	17	15	29,412%
15	17	15	29,412%
16	17	9	17,647%
17	17	4	7,843%

SUB 14 - CLAUSURA			
	PJ	PTOS	REND
1	17	38	74,510%
2	17	36	70,588%
3	17	35	68,627%
4	17	34	66,667%
5	18	33	61,111%
6	17	33	64,706%
7	17	32	62,745%
8	17	30	58,824%
9	17	26	50,980%
10	17	24	47,059%
11	17	23	45,098%
12	17	20	39,216%
13	17	17	33,333%
14	16	16	33,333%
15	17	13	25,490%
16	17	12	23,529%
17	17	10	19,608%
18	17	5	9,804%

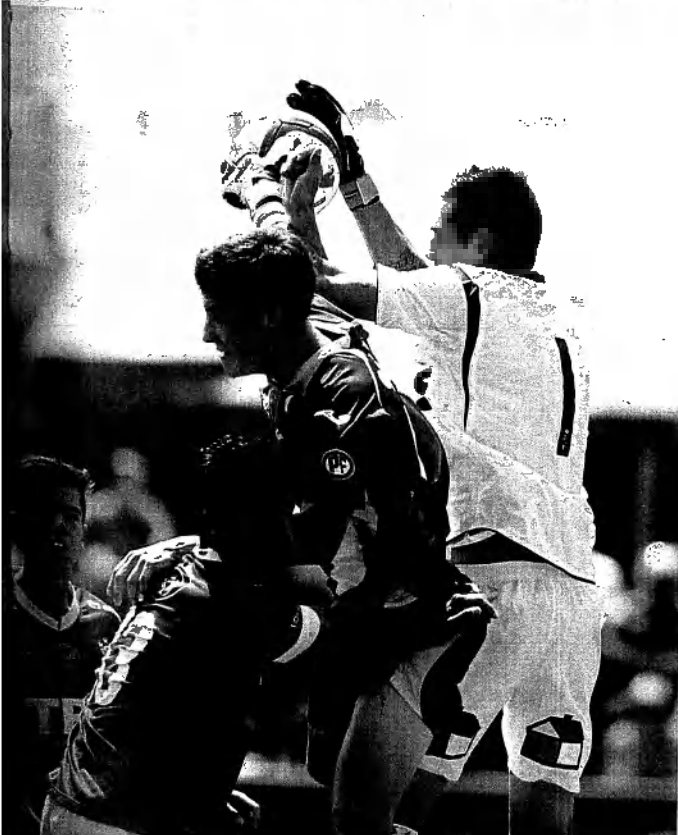

NÚMEROS ESTELARES

El Fútbol Joven, más allá de lo netamente deportivo, ha adquirido una estructura de campeonatos respetada y apreciada por el medio nacional.

En 2013, se alcanzó una cantidad récord de clubes interviniendo en las distintas categorías del balompié formativo. En 2007, 26 clubes participaron de las distintas series del Fútbol Joven, un número que en 2013 aumentó a 36 equipos.

Esta variación ha sido muy significativa en términos de participación de deportistas, teniendo a 7.330 futbolistas en las diferentes canchas del país, disputando una cantidad inédita de encuentros durante toda la temporada: 6.720 partidos.

A eso, sumarle un aumento exponencial en las transmisiones de los partidos. Durante 2013, CDF emitió en vivo 60 partidos, siendo 42 de la categoría sub 19 y 18 de la categoría Sub 15, recientemente incorporada a la parrilla programática.

TABLAS DE POSICIONES

SUB 19 - ZONAL NORTE APERTURA

CLUB	PJ	PTOS	REND
1 SAN LUIS	16	34	70,83%
2 LA SERENA	16	27	56,25%
3 ANTOFAGASTA	16	27	56,25%
4 UNIÓN LA CALERA	16	25	52,08%
5 COBRESAL	16	24	50,00%
6 UNIÓN SAN FELIPE	16	24	50,00%
7 SAN MARCOS	16	13	27,08%
8 COPIAPO	16	17	35,42%
9 MELIPILLA	16	8	16,67%

SUB 17 - ZONAL NORTE APERTURA

CLUB	PJ	PTOS	REND
1 SAN LUIS	16	36	75,00%
2 LA SERENA	16	32	66,67%
3 ANTOFAGASTA	16	31	64,58%
4 UNIÓN LA CALERA	16	22	45,83%
5 COBRESAL	16	20	41,67%
6 UNIÓN SAN FELIPE	16	16	33,33%
7 SAN MARCOS	16	17	35,42%
8 COPIAPO	16	14	29,17%
9 MELIPILLA	16	16	33,33%

SUB 15 - ZONAL NORTE APERTURA

CLUB	PJ	PTOS	REND
1 SAN LUIS	16	41	85,42%
2 LA SERENA	16	40	83,33%
3 ANTOFAGASTA	16	25	52,08%
4 UNIÓN LA CALERA	16	30	62,50%
5 COBRESAL	16	21	43,75%
6 UNIÓN SAN FELIPE	16	20	41,67%
7 SAN MARCOS	16	16	33,33%
8 COPIAPO	16	8	16,67%
9 MELIPILLA	16	3	6,25%

SUB 14 - ZONAL NORTE APERTURA

CLUB	PJ	PTOS	REND
1 LA SERENA	16	37	77,08%
5 COBRESAL	16	34	70,83%
4 UNIÓN LA CALERA	16	25	52,08%
3 ANTOFAGASTA	16	23	47,92%
6 UNIÓN SAN FELIPE	16	23	47,92%
7 SAN MARCOS	16	22	45,83%
1 SAN LUIS	16	19	39,58%
9 MELIPILLA	16	10	20,83%
8 COPIAPO	16	-5	-10,42%

SUB 19 - ZONAL SUR APERTURA

CLUB	PJ	PTOS	REND
1 D. CONCEPCIÓN	16	41	85,42%
2 U. DE CONCEPCIÓN	16	31	64,58%
3 D. TEMUCO	16	28	58,33%
4 D. ÑUBLENSE	16	25	52,08%
5 CURICO	16	25	52,08%
6 LOTA SCHWAGER	16	23	47,92%
7 PUERTO MONTT	16	16	33,33%
8 NAVAL	16	14	29,17%
9 IBERIA	16	2	4,17%

SUB 17 - ZONAL SUR APERTURA

CLUB	PJ	PTOS	REND
1 U. DE CONCEPCIÓN	16	38	79,17%
2 NAVAL	16	29	60,42%
3 CURICO	16	28	58,33%
4 D. ÑUBLENSE	16	24	50,00%
5 D. TEMUCO	16	22	45,83%
6 PUERTO MONTT	16	19	39,58%
7 LOTA SCHWAGER	16	15	31,25%
8 D. CONCEPCIÓN	16	14	29,17%
9 IBERIA	16	10	20,83%

SUB 15 - ZONAL SUR APERTURA

CLUB	PJ	PTOS	REND
1 U. DE CONCEPCIÓN	16	40	83,33%
2 D. ÑUBLENSE	16	31	64,58%
3 D. CONCEPCIÓN	16	26	54,17%
4 D. TEMUCO	16	23	47,92%
5 NAVAL	16	22	45,83%
6 PUERTO MONTT	16	21	43,75%
7 IBERIA	16	20	41,67%
8 CURICO	16	12	25,00%
9 LOTA SCHWAGER	16	6	12,50%

TABLAS DE POSICIONES

SUB 14 - ZONAL SUR APERTURA

CLUB	PJ	PTOS	REND
1 U. DE CONCEPCIÓN	16	40	83,33%
2 D. TEMUCO	16	30	62,50%
3 D. CONCEPCIÓN	16	28	58,33%
4 D. ÑUBLENSE	16	24	50,00%
5 CURICO	16	21	43,75%
6 NAVAL	16	21	43,75%
7 IBERIA	16	21	43,75%
8 PUERTO MONTT	16	11	22,92%
9 LOTA SCHWAGER	16	10	20,83%

SUB 19 - ZONAL NORTE CLAUSURA

CLUB	PJ	PTOS	REND
1 UNIÓN SAN FELIPE	16	30	62,50%
2 SAN LUIS	15	28	62,22%
3 COBRESAL	15	21	46,67%
4 LA SERENA	15	21	46,67%
5 MELIPILLA	15	20	44,44%
6 SAN MARCOS	13	19	48,72%
7 UNIÓN LA CALERA	15	17	37,78%
8 ANTOFAGASTA	15	16	35,56%
9 COPIAPO	15	8	17,78%

SUB 17 - ZONAL NORTE CLAUSURA

CLUB	PJ	PTOS	REND
1 LA SERENA	15	34	75,56%
2 SAN LUIS	15	28	62,22%
3 MELIPILLA	15	25	55,56%
4 COBRESAL	15	22	48,89%
5 UNIÓN LA CALERA	15	21	46,67%
6 UNIÓN SAN FELIPE	16	21	43,75%
7 ANTOFAGASTA	15	19	42,22%
8 SAN MARCOS	13	16	41,03%
9 COPIAPO	15	6	13,33%

SUB 15 - ZONAL NORTE CLAUSURA

CLUB	PJ	PTOS	REND
1 SAN LUIS	15	35	77,78%
2 COBRESAL	15	32	71,11%
3 LA SERENA	15	27	60,00%
4 ANTOFAGASTA	15	23	51,11%
5 UNIÓN LA CALERA	14	20	47,62%
6 UNIÓN SAN FELIPE	16	20	41,67%
7 SAN MARCOS	15	14	31,11%
8 COPIAPO	14	11	26,19%
9 MELIPILLA	15	7	15,56%

SUB 14 - ZONAL NORTE CLAUSURA

CLUB	PJ	PTOS	REND
1 COBRESAL	15	34	75,56%
2 SAN LUIS	15	33	73,33%
3 SAN MARCOS	15	28	62,22%
4 UNIÓN SAN FELIPE	16	27	56,25%
5 LA SERENA	15	23	51,11%
6 ANTOFAGASTA	15	22	48,889%
7 UNIÓN LA CALERA	14	16	38,10%
8 MELIPILLA	15	12	26,67%
9 COPIAPO	14	1	2,381%

SUB 19 - ZONAL SUR CLAUSURA

CLUB	PJ	PTOS	REND
1 NAVAL	13	31	79,49%
2 D. CONCEPCIÓN	13	29	74,36%
3 PUERTO MONTT	14	23	54,76%
4 CURICO	13	19	48,72%
5 U. DE CONCEPCIÓN	14	19	45,24%
6 D. ÑUBLENSE	13	14	35,90%
7 LOTA SCHWAGER	13	10	25,64%
8 IBERIA	13	8	20,51%
9 D. TEMUCO	0	0	

SUB 17 - ZONAL SUR CLAUSURA

CLUB	PJ	PTOS	REND
1 NAVAL	13	25	64,10%
2 U. DE CONCEPCIÓN	14	25	59,52%
3 D. CONCEPCIÓN	13	24	61,54%
4 PUERTO MONTT	14	18	42,86%
5 CURICO	13	17	43,59%
6 D. ÑUBLENSE	13	15	38,46%
7 LOTA SCHWAGER	13	14	35,90%
8 IBERIA	13	7	17,95%
9 D. TEMUCO	0	0	



TODOS LOS CAMPEONES

SUB 8 Y SUB 9:

Esta temporada se realizó el Campeonato Participativo de Escuelas ANFP, con 11 clubes.

Este tipo de campeonato es especial, ya que no se corona a un campeón en particular y se otorga una medalla de estímulo a todos los jugadores, con el fin de incentivar la actividad deportiva y forjar valores que, a futuro, darán fruto en grandes deportistas.

SUB 10:	Universidad de Chile
SUB 11:	Colo Colo
SUB 12:	Universidad de Chile
SUB 13:	Universidad de Chile

SUB 14:

Campeonato Nacional Apertura	Universidad de Chile
Campeonato Zonal Norte Apertura	Deportes La Serena
Campeonato Zonal Sur Apertura	Universidad de Concepción
Campeonato Nacional Clausura	Santiago Wanderers
Campeonato Zonal Norte Clausura	Cobresal
Campeonato Zonal Sur Clausura	Curicó Unido

SUB 15

Campeonato Nacional Apertura	Colo Colo
Campeonato Zonal Norte Apertura	San Luis de Quillota
Campeonato Zonal Sur Apertura	Universidad de Concepción
Campeonato Nacional Clausura	Universidad de Chile
Campeonato Zonal Norte Clausura	San Luis de Quillota
Campeonato Zonal Sur Apertura	Universidad de Concepción

SUB 17

Campeonato Nacional Apertura	Colo Colo
Campeonato Zonal Norte Apertura	San Luis de Quillota
Campeonato Zonal Sur Apertura	Universidad de Concepción
Campeonato Nacional Clausura	Colo Colo
Campeonato Zonal Norte Clausura	Deportes La Serena
Campeonato Zonal Sur Clausura	Naval de Talcahuano

SUB 19

Campeonato Nacional Apertura	Universidad Católica
Campeonato Zonal Norte Apertura	San Luis de Quillota
Campeonato Zonal Sur Apertura	Universidad de Concepción
Campeonato Nacional Clausura	Santiago Wanderers
Campeonato Zonal Norte Clausura	San Luis de Quillota
Campeonato Zonal Sur Clausura	Naval de Talcahuano

CAMPEÓN DE CAMPEONES SUB 19 2013:

Universidad Católica

TABLAS DE POSICIONES

SUB 15 - ZONAL SUR CLAUURA

CLUB	PJ	PTOS	REND
1 U. DE CONCEPCIÓN	14	37	88,10%
2 D. NUBLENSE	13	28	71,79%
3 PUERTO MONTT	14	24	57,14%
4 D. CONCEPCIÓN	13	21	53,85%
5 IBERIA	13	17	43,59%
6 NAVAL	13	15	38,46%
7 CURICÓ	13	2	5,13%
8 D. TEMUCO	0	0	0
9 LOTA SCHWAGER	13	-3	-7,69%

SUB 14 - ZONAL SUR CLAUURA

CLUB	PJ	PTOS	REND
1 CURICÓ	13	32	82,05%
2 IBERIA	13	27	69,23%
3 D. NUBLENSE	13	24	61,54%
4 U. DE CONCEPCIÓN	14	23	54,76%
5 D. CONCEPCIÓN	13	21	53,85%
6 NAVAL	13	7	17,95%
7 PUERTO MONTT	14	7	16,67%
8 LOTA SCHWAGER	13	3	7,69%
9 D. TEMUCO	0	0	0

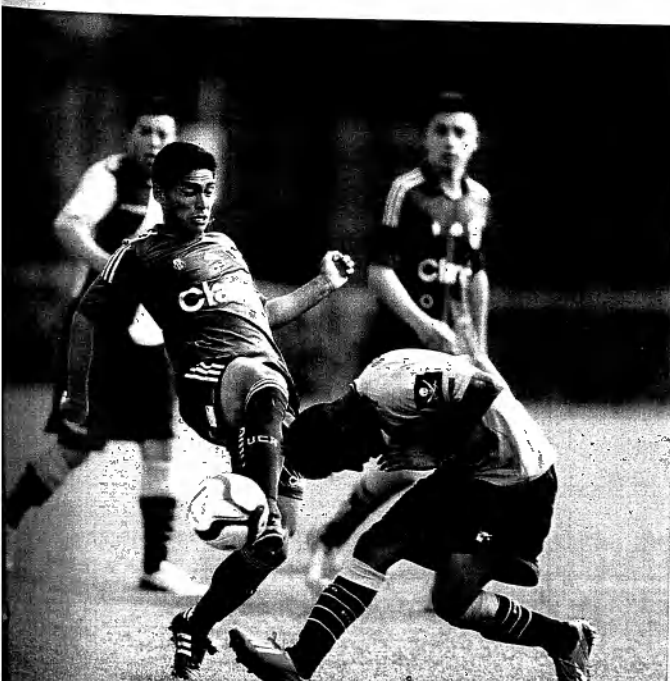

Capacitación FIFA

En 2013 se realizó en la capital un curso FIFA orientado a la capacitación técnica de instructores que trabajan con las categorías entre sub 8 y sub 12.

Para la ocasión, fueron invitados técnicos de los clubes y estudiantes técnicos del INAF.





Clasificatorias sudamericanas

La ruta que condujo a Chile a **Brasil 2014**

Una espectacular embestida final le permitió a la Roja consumir un hecho histórico: la Selección asistirá por segunda vez consecutiva a una Copa del Mundo, habiendo ganado ese derecho en cancha. Una travesía complicada a Barranquilla y una jornada memorable en el Estadio Nacional fueron las últimas dos estaciones en un recorrido inolvidable que culminó con una alegría inmensa para 17 millones de chilenos.

CUANDO ARRANCÓ 2013, la Selección Absoluta de Chile no se encontraba en el mejor pie para optar a la clasificación mundialista. Fuera incluso del puesto de repechaje, la Roja había encadenado tres derrotas consecutivas en el proceso (Colombia, Ecuador y Argentina) y comenzaba el año con 12 puntos en el sexto casillero del camino sudamericano a Brasil 2014.

Pero la Selección supo reacomodar la carga. Con nuevos aires tras la llegada de Jorge Sampaoli, el elenco nacional tuvo la fortaleza para retomar el rumbo y, gracias a una arremetida final de ensueño, logró los boletos para la Copa del Mundo.

El comienzo del camino clasificatorio en 2013 fue, de todos modos, pedregoso. Una caída dolorosa en los minutos postreros ante Perú en Lima marcó el regreso de la Selección en la ruta eliminatória, cinco meses después de su último compromiso de 2012. Pero pese a la derrota, la Roja había engendrado una semilla que luego le daría réditos; de acuerdo a dichos del propio Sampaoli, fue "el compromiso de los seleccionados" lo que, finalmente, hizo posible la clasificación.

El desafío siguiente era clave y sumamente complicado. Chile no le ganaba a Uruguay desde el proceso hacia Francia 98 y cuando la Celeste llegó al césped del Nacional la única opción era el triunfo. Una derrota y el Mundial sería prác-



CLASIFICATORIAS SUDAMERICANAS

PERÚ	1
CHILE	0

22 de marzo de 2013

Estadio: Nacional, Lima.

Árbitro: Diego Abal (ARG).

Perú: Raúl Fernández; Jhoel Herrera, Christian Ramos (22', Jesús Álvarez), Alberto Rodríguez, Yoshimar Yotún; Jefferson Farfán, Alfonso Lobatón (45'+1', Juan Carlos Mariño), Rinaldo Cruzado, Paolo Hurtado, Luis Alberto Ramírez; Claudio Pizarro (79', Yordy Reyna).
DT: Sergio Markarián.

Chile: Claudio Bravo; Mauricio Isla, Marcos González, José Rojas, Eugenio Mena; Gary Medel, Carlos Carmona, Charles Aránguiz (53', Francisco Silva); Eduardo Vargas (75', Junior Fernandes), Alexis Sánchez, Jean Beausejour (70', Nicolás Castillo).
DT: Jorge Sampaoli.

Gol: 1-0, 87', Jefferson Farfán.

Tarjetas amarillas: Lobatón, Mariño y Ramírez (PER); Sánchez (CHI).

CLASIFICATORIAS SUDAMERICANAS

CHILE	2
URUGUAY	0

26 de marzo de 2013

Estadio: Nacional, Santiago.

Árbitro: Néstor Pitana (ARG).

Chile: Claudio Bravo; Gary Medel, Gonzalo Jara y José Rojas; Mauricio Isla (85', Marcos González), Marcelo Díaz, Charles Aránguiz (57', Matías Fernández) y Eugenio Mena; Eduardo Vargas, Esteban Paredes y Jean Beausejour (69', Carlos Carmona).
DT: Jorge Sampaoli.

Uruguay: Fernando Muslera; Matías Aguirregaray (46', Alejandro Silva), Diego Lugano, Diego Godín y Álvaro Pereira; Egidio Arévalo Ríos, Álvaro González, Nicolás Lodeiro (80', Cristián Rodríguez) y Gastón Ramírez (70', Diego Forlán); Edinson Cavani y Luis Suárez.
DT: Óscar Tabárez.

Goles: 1-0, 10' Esteban Paredes; 2-0, 77' Eduardo Vargas.

Tarjetas amarillas: Jara, Aránguiz y Díaz (CHI); Aguirregaray, Silva, Suárez y Arévalo Ríos (URU).

CLASIFICATORIAS SUDAMERICANAS

PARAGUAY	1
CHILE	2

7 de junio de 2013

Estadio: Defensores del Chaco, Asunción.

Árbitro: Leandro Pedro Vuaden (BRA).

Paraguay: Justo Villar; Marcos Cáceres, Paulo da Silva, Salustiano Candia y Miguel Samudio; Cristián Riveros (51', Richard Ortiz), Fidencio Oviedo, Julio dos Santos (79', Luis Caballero) y Dante López (59', Roque Santa Cruz); Edgar Benítez y Óscar Cardozo.
DT: Gerardo Pelusso.

Chile: Claudio Bravo; Gary Medel, Marcos González y José Rojas; Mauricio Isla, Arturo Vidal, Marcelo Díaz y Eugenio Mena; Eduardo Vargas (84', Felipe Gutiérrez), Esteban Paredes (58', Matías Fernández) y Alexis Sánchez (90', Sebastián Pinto).
DT: Jorge Sampaoli.

Goles: 0-1, 41' Eduardo Vargas; 0-2, 55' Arturo Vidal; 1-2, 87' Roque Santa Cruz.

Tarjetas amarillas: Riveros, Ortiz, Candia (PAR); Gutiérrez e Isla (CHI).



CLASIFICATORIAS SUDAMERICANAS

CHILE	2
ECUADOR	1

15 de octubre de 2013.

Estadio: Nacional, Santiago.

Árbitro: Leandro Vuaden (BRA).

Ecuador: Alexander Domínguez; Juan Carlos Paredes, Jorge Guagua, Frickson Erazo, Walter Ayoví; Enner Valencia, Segundo Castillo, Christian Noboa, Jefferson Montero (83', Fidel Martínez); Felipe Caicedo (89', Renato Ibarra), Antonio Valencia (72', Juan Ayoví).
DT: Reinaldo Rueda.

Chile: Claudio Bravo; Mauricio Isla, Gary Medel, Marcos González, Eugenio Mena; Charles Aránguiz (75', Junior Fernandes), Marcelo Díaz, Arturo Vidal; Jorge Valdivia (89', Mauricio Pinilla); Alexis Sánchez, Eduardo Vargas (85', Jean Beausejour).
DT: Jorge Sampaoli.

Goles: 1-0, 35', Alexis Sánchez (CHI); 2-0, 38', Gary Medel (CHI); 2-1, 66', Felipe Caicedo (ECU).

Tarjetas amarillas: Sánchez y Aránguiz (CHI); Erazo, A. Valencia y J. Ayoví (ECU).

CLASIFICATORIAS SUDAMERICANAS

CHILE	3
BOLIVIA	1

11 de junio de 2013

Estadio: Nacional, Santiago.

Árbitro: Darío Ubriaco (URU).

Chile: Claudio Bravo, Gary Medel, Marcos González, José Rojas, Marcelo Díaz, David Pizarro, Arturo Vidal, Eugenio Mena (74', Jean Beausejour), Alexis Sánchez, Esteban Paredes (53', Gonzalo Jara), Eduardo Vargas.
DT: Jorge Sampaoli.

Bolivia: Sergio Galarza, Diego Bejarano, Edward Zenteno, Ronald Raldes, Luis Gutiérrez, Gualberto Mojica, Walter Veizaga, Vicente Arze (69', Jhasmani Campos), Daniel Chávez (46', Rudy Cardozo), Alejandro Chumacero (46', Edivaldo Rojas), Marcelo Moreno Martins.
DT: Xabier Azkargorta.

Goles: 1-0, 17' Eduardo Vargas (CHI); 2-0, 18' Alexis Sánchez (CHI); 2-1, 30' Marcelo Moreno Martins (BOL); 3-1, 90' (+1) Arturo Vidal (CHI).

Tarjetas amarillas: Veizaga, Arze y Gutiérrez (BOL).

CLASIFICATORIAS SUDAMERICANAS

CHILE	3
VENEZUELA	0

6 de septiembre de 2013.

Estadio: Nacional, Santiago.

Árbitro: Sandro Ricci (BRA).

Chile: Claudio Bravo; Mauricio Isla, Gary Medel, Marcos González y Eugenio Mena; Marcelo Díaz, Arturo Vidal y Charles Aránguiz (58' David Pizarro); Jorge Valdivia (72' Jean Beausejour), Eduardo Vargas (83' Ángel Henríquez) y Alexis Sánchez.
DT: Jorge Sampaoli.

Venezuela: Dani Hernández; Roberto Rosales, Oswaldo Vizcarrondo, Grenddy Perozo y Gabriel Cichero (44' Alexander González); Franklin Lucena, Luis Manuel Seijas (79' Ángel Flores), Juan Arango, César González (69' Yohandry Orozco) y Josef Martínez; Salomón Rondón.
DT: César Farías.

Goles: 1-0, 10' Eduardo Vargas; 2-0, 30' Marcos González; 3-0, 85' Arturo Vidal.
Tarjetas amarillas: Vizcarrondo, Perozo y Rosales (VEN).

CLASIFICATORIAS SUDAMERICANAS

COLOMBIA	3
CHILE	3

11 de octubre de 2013.

Estadio: Metropolitano, Barranquilla.

Árbitro: Paulo Oliveira (BRA).

Colombia: David Ospina; Stefan Medina (46' Freddy Guarín), Luis Amaranto Perea, Mario Yepes y Pablo Armero; Abel Aguilar (46' Macnelly Torres), Carlos Sánchez (68' Carlos Bacca), Juan Guillermo Cuadrado y James Rodríguez; Teófilo Gutiérrez y Radamel Falcao García.
DT: José Néstor Pekerman.

Chile: Claudio Bravo; Marcos González, Gary Medel y Gonzalo Jara; Mauricio Isla (53' José Rojas), Arturo Vidal, Carlos Carmona y Eugenio Mena; Eduardo Vargas (68' Francisco Silva), Jorge Valdivia (60' Jean Beausejour) y Alexis Sánchez.
DT: Jorge Sampaoli.

Goles: 0-1, 19' Arturo Vidal; 0-2, 21' Alexis Sánchez; 0-3, 29' Alexis Sánchez; 1-3, 68' Teófilo Gutiérrez; 2-3, 75' Radamel Falcao García; 3-3, 82' Radamel Falcao García.

Tarjetas amarillas: Ospina, Armero, Cuadrado, Yepes, Guarín y García (COL); Isla, Carmona, Silva y Bravo (CHI).

Tarjeta roja: 66' Carlos Carmona.

ticamente una quimera. Pero fue una de las noches más espectaculares de la campaña clasificatoria: con tantos de Esteban Paredes y Eduardo Vargas, la Roja pudo doblegar a un rival directo y enmendar el rumbo extraviado.

A partir de ese momento, Chile no paró hasta obtener los pasajes. El embalaje final del elenco de Jorge Sampaoli dejó boquiabierto al continente, pues la pizarra consignó triunfos consecutivos sobre Paraguay, Bolivia y Venezuela y un empate insólito ante Colombia en Barranquilla (Chile ganaba 3-0 en el entretiempo, ante el asombro de 45 mil "cafeteros") para llegar al duelo decisivo, ante Ecuador en un Estadio Nacional repleto, con opciones más que concretas de clasificación.

LA ESTOCADA FINAL

Para el último encuentro de Chile en el camino al Mundial de Brasil, el Estadio Nacional de Santiago se vistió con su traje de gala. Las 47 mil entradas que la ANFP dispuso para el partido ante los ecuatorianos se esfumaron en cosa de horas, pues los fanáticos no concebían quedar al margen de la fiesta.

Un tapiz de camisetas rojas fue el atavío que lució el recinto ñuñoíno el 15 de octubre, para esperar el Chile-Ecuador. Con un empate, ambos elencos lograrían los pasajes a la cita planetaria. El conjunto nacional, de todos modos y según propia afirmación del Cuerpo Técnico y los jugadores, no tenía intención alguna de salir a especular; la consigna era abrochar la clasificación con una victoria.

A los 34', Eugenio Mena sacó un centro preciso, Alexis Sánchez saltó mucho más que el gigantón Frickson Erazo y Chile se puso 1-0. Un grito de alivio que, apenas tres minutos después, se transformó en desatado festejo cuando Gary Medel aprovechó un pivoteo del mismo Sánchez para poner el 2-0.

"Chile está en el torneo más importante del mundo y me siento afortunado de dirigir a un grupo de jugadores así", fue la declaración emocionada de Jorge Sampaoli tras el hito.

Quien tampoco escondió su algarabía fue el Presidente del fútbol chileno y arquitecto de la gran meta alcanzada, Sergio Jadue: "La Selección rompió con la historia y estamos muy contentos. Estos jugadores quieren llegar lo más alto posible en el Mundial", dijo el timonel de la ANFP.

Jornada de jolgorio total. Chile finalizó en el tercer puesto de las clasificatorias sudamericanas y confirmó su asistencia a la tierra de los pentacampeones del mundo.

Una hazaña que pintó sonrisas en los rostros de 17 millones de chilenos.





TABLA DE POSICIONES FINAL

CLASIFICATORIAS DE LA CONMEBOL A BRASIL 2014

EQUIPO	PJ	PG	PE	PP	GF	GC	PTS.
Argentina	16	9	5	2	35	15	32
Colombia	16	9	3	4	27	13	30
Chile	16	9	1	6	29	25	28
Ecuador	16	7	4	5	20	16	25
Uruguay	16	7	4	5	25	25	25
Venezuela	16	5	5	6	14	20	20
Perú	16	4	3	9	17	26	15
Bolivia	16	2	6	8	17	30	12
Paraguay	16	3	3	10	17	31	12





Amistosos internacionales

El cara a cara con los mejores del mundo

La Selección disputó en 2013 ocho encuentros amistosos. Cinco victorias contundentes, dos empates y una estrechísima derrota ante Brasil fue la cosecha de la Roja en su periplo alrededor del mundo.

2013 RESULTÓ UN AÑO emblemático para la Selección Nacional. Asumido el mando por Jorge Sampaoli, Chile se propuso recorrer el mundo para enfrentar en partidos amistosos a países que le permitieran explotar al máximo sus cualidades y, de paso, cimentar el camino rumbo a la Copa del Mundo Brasil 2014.

Para lograr esta misión, no había tiempo que perder. A principios de año y a muy poco tiempo de la llegada del nuevo entrenador, apareció la primera convocatoria de jugadores que militan en el medio local para afrontar los primeros dos desafíos de la nueva era Sampaoli: Senegal y Haití, en canchas nacionales.

El 15 de marzo, el Estadio La Portada de La Serena albergó el primer compromiso de la nueva Roja. El desafío era observar jugadores del torneo nacional que pudieren ser adiciones importantes para la base de futbolistas que militan en el extranjero. Por otra parte, algo que fue recalcado por el propio DT, era imperioso comenzar a inculcar en la Selección el modelo de juego que luego le sería tan distintivo.

Ante Senegal, Chile disputó un correcto partido que se saldó con un triunfo por 2-1. La tarea sería refrendada tres días más tarde, cuando la Roja venció con autoridad por 3-0 a Haití, en Concepción.

Al dar una mirada a los convocados para esos dos partidos, salta a la vista que jugadores como Johnny Herrera, José Rojas, Eugenio Mena (en ese entonces en Universidad de Chile) y Francisco Silva (vestía la camiseta de Universidad Católica por esas fechas) se transformaron en convocados habituales para los partidos de las eliminatorias mundialistas.

SUBE LA INTENSIDAD

Tras los auspiciosos ensayos generales, la vara naturalmente fue levantada. Con el sistema de juego más asimilado, Chile aprovechó cada una de las fechas FIFA que impuso el calendario.

La primera parada fue el Estadio Vicente Calderón, de Madrid, escenario en que el 6 de febrero la escuadra nacional enfrentó a Egipto. El partido era vital, pues se trataba de la última prueba antes de la decisiva doble fecha eliminatoria ante Perú, en Lima, y Uruguay, en Santiago. La cosecha ante los africanos fue exitosa: por primera vez con plantel estelar y pese a algunas lesiones de último minuto, Chile venció por 2-1, con tantos de Eduardo Vargas y Carlos Carmona.

También fue destacable lo ocurrido el 14 de agosto en Copenhague, Dinamarca. Lo demostrado por el cuadro nacional lindó en la perfección: gracias a una actuación maciza, Chile apabulló por 6-0 a Irak, con dos tantos de Alexis Sánchez, otros dos de Jean Beausejour, la apertura de la cuenta





de Eugenio Mena y una anotación de Ángel Henríquez, a 10 minutos del final.

Faena perfecta, que se vería coronada, además, por un importantísimo anuncio hecho en el mismo estadio por el presidente de la ANFP, Sergio Jadue: Chile se mediría el 10 de septiembre nada más y nada menos que ante el Campeón del Mundo, España.

TIEMBLAN LOS MONARCAS

El equipo de Jorge Sampaoli enfrentó en su preparación del año pasado cuatro partidos ante tres campeones del mundo, incluyendo al monarca vigente, España.

Belo Horizonte fue la ciudad que el 24 de abril albergó el primer encuentro de 2013 entre Chile y Brasil. La delegación nacional estuvo compuesta por elementos del medio local, más Eduardo Vargas y Marcos González, quienes jugaban en la tierra de los pentacampeones.

La Roja brilló a un nivel estelar, tuvo por las cuerdas al poderoso Scratch y, con tantos de los mismos González y Vargas, cosechó un empate 2-2. Para el recuerdo quedarán los "ole" que el público del Estadio Mineirao le dedicó al elenco nacional.

España asomaba en el horizonte con su cargamento de pergaminos para el partido del 10 de septiembre en Ginebra. Apenas un gol de Jesús Navas, en las postrimerías del duelo, permitió a los ibéricos un empate 2-2. Ambos goles nacionales corrieron por cuenta de Eduardo Vargas.

EL BROCHE DE ORO

En noviembre, Chile emprendió rumbo a Europa para cerrar un largo periplo de partidos amistosos. Los rivales, dos potencias mundiales: Inglaterra y, nuevamente, Brasil.

Londres recibió a una ilusionada selección nacional dispuesta a volver a poner su huella en la historia del fútbol. El Estadio de Wembley, recinto donde hacía 16 años Chile había doblegado a los británicos con una actuación memorable de Marcelo Salas, volvía a abrirle sus puertas al equipo ahora de Jorge Sampaoli.

En una exhibición de lujo, Chile fue superior en todas sus líneas al cuadro local y, con dos genialidades de Alexis Sánchez, venció por 2-0 para la algarabía de los varios cientos de chilenos presentes en las tribunas del recinto inglés. Entre esos asistentes estuvo el propio Marcelo Salas como invitado especial del presidente Jadue, quien le entregó en pleno Wembley una bandeja de plata como reconocimiento del fútbol nacional por su notable cometido en tan recordado partido.

Tras este victorioso encuentro, la Roja emprendió vuelo a Toronto, Canadá, para cerrar su agenda de amistosos de 2013. El rival, una vez más, sería el Scratch, ahora ambos con selecciones estelares. Con Neymar como líder, los anfitriones del Mundial de 2014 llevaron a sus mejores hombres a Canadá, lo que anticipó una gran demostración de fútbol en pastos norteamericanos.

Frente a los más de 50 mil espectadores que repletaron el Rogers Centre el 19 de noviembre, el combinado nacional trabó una intensa batalla con los brasileños. Hulk abrió el marcador para los pentacampeones y, luego, Eduardo Vargas empató en la medianía del segundo tiempo. Robinho, a minutos del pitazo final, inclinó la balanza para los brasileños.

El rendimiento nacional, pese a la caída, fue elogiado por sus rivales y por la opinión mundial, posicionando a Chile como uno de los equipos "a observar" en la Copa del Mundo.

De Senegal a Brasil, de La Serena a Toronto, casi 11 meses de partidos amistosos. El resultado fue una preparación que, a la postre, fue clave en los afanes de conseguir los boletos mundialistas.

AMISTOSO

CHILE	2
SENEGAL	1

15/1/2013

ESTADIO: La Portada, La Serena, Chile.**ÁRBITRO:** Germán Delfino (Argentina).

CHILE (2): Johnny Herrera; Paulo Magalhaes, Albert Acevedo, José Rojas, Eugenio Mena, Fernando Meneses, Francisco Silva, César Cortés, Michael Ríos (46' Patricio Rubio), Sebastián Ubillá (84' Boris Sagredo) y Carlos Muñoz (88' José Pedro Fuenzalida). **DT:** Jorge Sampaoli.

SENEGAL (1): Pape Gningué; Abdoulaye Diallo (62' Mame Saher), Alpha Ba, Khassim Soumare, Mamanding Kidiere, Aliou Cisse, Mbaye N'Dione, Emile Paul Tendeng (55' Djibril Sidibe), Baye Oumar Niasse (55' Mignane Diouf), Emmanuel Gomis (62' Souleymane Cisse) y Pape Sane (74' Alphonse Ba). **DT:** Demba Ramata N'Diaye.

GOLES: 0-1 Pape Sane (10'), 1-1 Carlos Muñoz (52'), 2-1 Fernando Meneses (65' penal).

EXPULSIONES: Mbaye N'dione (68') y Khassim Soumare (94').



AMISTOSO

CHILE	3
HAÍTÍ	0

18/1/2013

ESTADIO: Alcaldesa Ester Roa, Concepción, Chile.**ÁRBITRO:** Oscar Maldonado (Bolivia).

CHILE (3): Johnny Herrera; Paulo Magalhaes, Albert Acevedo, José Rojas, Eugenio Mena, Fernando Meneses, Francisco Silva (86' Michael Ríos), César Cortés, José Pedro Fuenzalida (71' Patricio Rubio), Sebastián Ubillá (68' Boris Sagredo) y Carlos Muñoz (80' Lorenzo Reyes). **DT:** Jorge Sampaoli.

Haiti (0): Frandy Montrévil; Mackendy Duverger (54', Robert Jean), Orlish Saurel, Rubbin Jean Garry, Raymond Edneron (46'), Donald Guerrier; Vaniel Sirin (75', Gerald Joseph), Monuma Constant Junior, Saint-Louis Wislet (63', Beauge Ncodeme), B. Fucién; Pascal Millien y Fritzel Louis (70', Bony Pierre). **DT:** Israel Blake Cantero.

GOLES: 1-0 Carlos Muñoz (48'), 2-0 José Pedro Fuenzalida (57'), 3-0 Patricio Rubio (76').

MUNDIAL SUB 20

CHILE	2
EGIPTO	0

6/2/2013

ESTADIO: Vicente Calderón, Madrid, España.**ÁRBITRO:** Fernando Teixeira (España).

Chile (2): Claudio Bravo; Mauricio Isla, Gary Medel, José Rojas y Gonzalo Jara; Arturo Vidal (78' Felipe Gutiérrez), Carlos Carmona y Bryan Rabello (46' Marcelo Díaz); Alexis Sánchez, Humberto Suazo (46' Eduardo Vargas) y Jean Beausejour (79' Fabián Orellana). **DT:** Jorge Sampaoli.

Egipto (0): Sherif Ekramy, Mohamed El-Neny (79' Abdalla Sayed Bekhit), Wael Gomaa, Adam El-Abd (70' Ahmed Said Hamed), Ahmed Fathy (63' Ramy Rabia), Hosny Abdrabou (79' Ibrahim Salah), Ahmed Kenawy, Mohamed Aboutrika, Mohamed Nagi (70' Mohamed Ibrahim), Mohamed Salah, Ahmed Tensah (46' Omar Gaber). **DT:** Bob Bradley.

Goles: 1-0, 59' Eduardo Vargas; 2-0, 65' Carlos Carmona; 2-1, 88' Mohamed Salah.

AMISTOSO

BRASIL	2
CHILE	2

24/4/2013

ESTADIO: Estadio Governador Magalhaes Pinto "Mineirão", Belo Horizonte, Brasil.**ÁRBITRO:** Carlos Amarilla (Paraguay).

Brasil (2): Diego Cavaliere; Jean (71' Marcos Rocha), Dedé (46' Henrique), Réver y André Santos; Ralf (67' Fernando), Paulinho, Jadson (67' Osvaldo) y Ronaldinho Gaúcho; Leandro Damiano (46' Alexandre Pato) y Neymar. **DT:** Luiz Felipe Scolari.

Chile (2): Johnny Herrera; Cristián Álvarez, José Rojas, Marcos González y Eugenio Mena; Fernando Meneses (68' Carlos Muñoz), Lorenzo Reyes, Braulio Leal y César Cortés (60' José Pedro Fuenzalida); Patricio Rubio (77' Luis Pedro Figueroa) y Eduardo Vargas (90' Andrés Robles). **DT:** Jorge Sampaoli.

GOLES: 0-1 Marcos González (8'), 1-1 Réber (24'), 2-1 Neymar (54') y 2-2 Eduardo Vargas (63').

EXPULSADO: Braulio Leal (90').

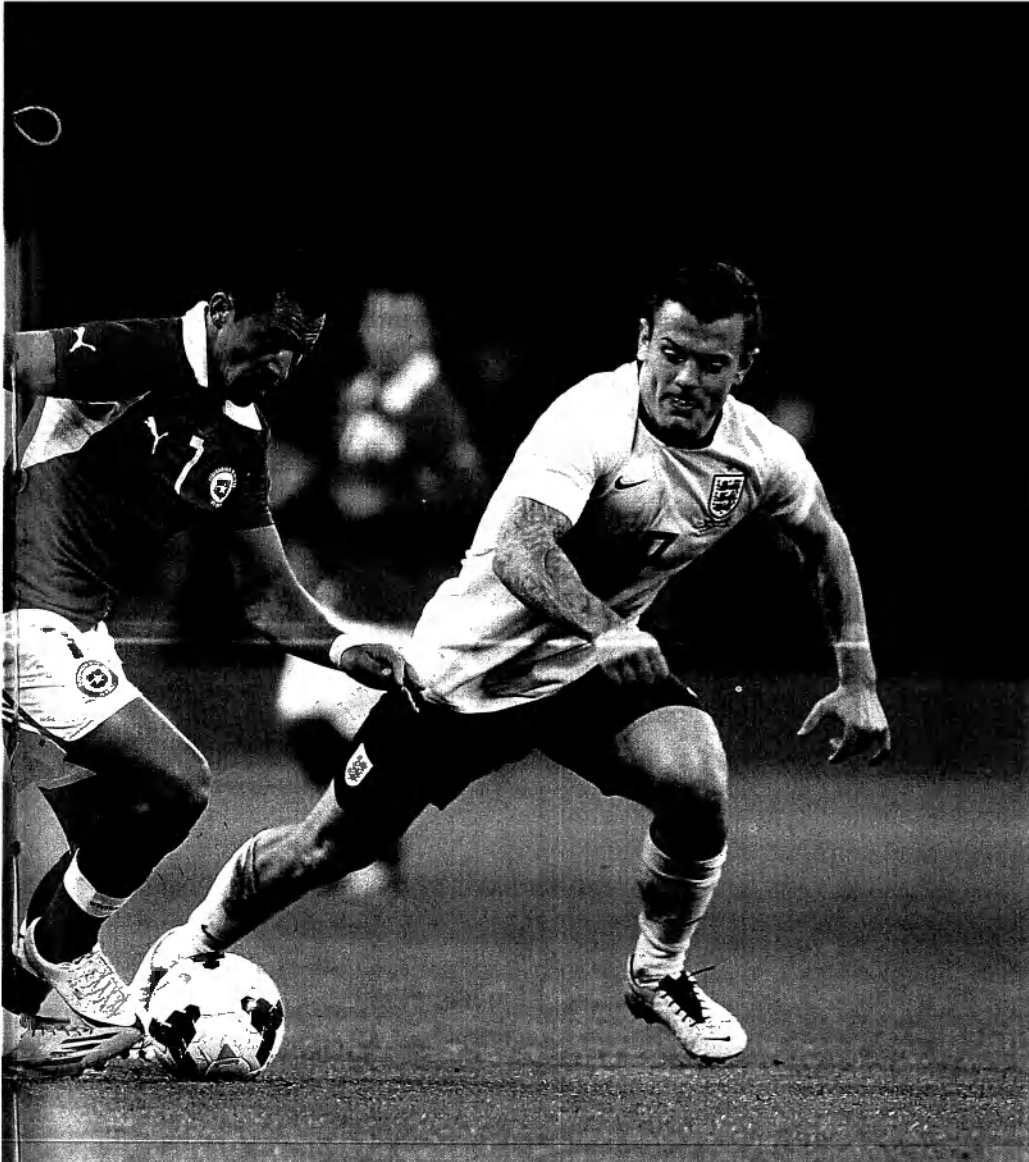

AMISTOSO

BRASIL	2
CHILE	1

20/11/2013

ESTADIO: Rogers Centre, Toronto, Canadá.

ÁRBITRO: Silviu Petrescu (Canadá).

Brasil (2): Júlio César; Maicon, Thiago Silva (73' Dante), David Luiz y Maxwell; Luiz Gustavo, Paulinho (83' Hernandes) y Oscar (63' Ramires); Neymar (90' Lucas Leiva), Hulk (63' Willian) y Jô (50' Robinho). **DT:** Luiz Felipe Scolari.

Chile (1): Claudio Bravo; Gonzalo Jara, Gary Medel, Marcos González y Eugenio Mena; Marcelo Díaz (7' Jean Beausejour), Carlos Carmona y Felipe Gutiérrez (86' Carlos Muñoz); José Fuenzalida (21' Jorge Valdivia) (59' Matías Fernández), Alexis Sánchez y Eduardo Vargas. **DT:** Jorge Sampaoli.

GOLES: 1-0 Hulk (14'), 1-1 Eduardo Vargas (71') y 2-1 Robinho (79').

AMISTOSO

IRAK	0
CHILE	6

14/8/2013

ESTADIO: Brøndby, Copenhague, Dinamarca.

ÁRBITRO: Michael Johansen (Dinamarca).

Chile (6): Claudio Bravo, Mauricio Isla (61' Gonzalo Jara), Gary Medel, José Rojas y Eugenio Mena; Arturo Vidal (68' David Pizarro), Marcelo Díaz (72' Carlos Carmona) y Charles Aránguiz (61' Felipe Gutiérrez); Ángelo Henríquez, Alexis Sánchez (61' Junior Fernandes) y Jean Beausejour (61' Bryan Rabello). **DT:** Jorge Sampaoli.

Irak (0): Noor Sabri Albairawi; Ali Faez Atiyah, Hammadi Ahmed Aldaeaa, Saif Salman Al-mohammedawi y Halgrd Mala Zebaree (14' Mohammed Jabbar Zerjawi); Salam Shakir (Dhurgham Ismael Alquraushi), Alaa Abdulzahra Alazzawi (83' Ali Qasim Mshari), Mahdi Karnil Shiltag (46' Osama Ali Mohammed), Ali Adnan Altameeni y Saad Abdulameer Aldobjahawe (46' Mohamad Abdulraheem Karrar); Amjed Radha Al-Janabi. **DT:** Vladimir Petrovic.

GOLES: 1-0, 7' Eugenio Mena; 2-0, 20' Alexis Sánchez; 3-0, 28' Alexis Sánchez; 4-0, 36' Jean Beausejour; 5-0, 45' Jean Beausejour; 6-0, 79' Ángelo Henríquez.

AMISTOSO

ESPAÑA	2
CHILE	2

10/9/2013

ESTADIO: Stade de Geneve, Ginebra, Suiza.

ÁRBITRO: Adrien Jaccottet (Suiza).

España (2): Víctor Valdés (58' Pepe Reina); Álvaro Arbeloa, Raúl Albiol, Sergio Ramos (58' Nacho) y Nacho Monreal; Javi García (78' Koke), Xavi Hernández (46' Andrés Iniesta), Cesc Fábregas (46' Jesús Navas) y Santi Cazorla; Pedro y Roberto Soldado (55' Álvaro Negredo). **DT:** Vicente del Bosque.

Chile (2): Claudio Bravo; Gary Medel, Marcos González y Gonzalo Jara; Mauricio Isla, Arturo Vidal, Marcelo Díaz, Eugenio Mena y David Pizarro (46' Francisco Silva); Alexis Sánchez (90' Junior Fernandes) y Eduardo Vargas (85' Jean Beausejour). **DT:** Jorge Sampaoli.

GOLES: 0-1, 5' Eduardo Vargas; 1-1, 37' Roberto Soldado; 1-2, 44' Eduardo Vargas; 2-2, 90' Jesús Navas.

AMISTOSO

INGLATERRA	0
CHILE	2

15/11/2013

ESTADIO: Wembley Stadium, Londres, Inglaterra.

ÁRBITRO: Florian Meyer (Alemania).

Inglaterra (0): Fraser Forster; Glen Johnson, Leighton Baines, James Milner (65' Jermain Defoe), Gary Cahill, Phil Jones (58' Andros Townsend), Jack Wilshere (70' Tom Cleverley), Frank Lampard (70' Jordan Henderson), Adam Lallana (76' Ross Barkley), Wayne Rooney y Jay Rodriguez (58' Chris Smalling). **DT:** Roy Hodgson.

Chile (2): Claudio Bravo; Mauricio Isla (60' Gonzalo Jara), Gary Medel, Marcos González y Eugenio Mena; Marcelo Díaz, Charles Aránguiz (46' Carlos Carmona) y Matías Fernández (46' Felipe Gutiérrez); Eduardo Vargas (70' Carlos Muñoz), Alexis Sánchez y Jean Beausejour (82' José Pedro Fuenzalida). **DT:** Jorge Sampaoli.

GOLES: 0-1 Alexis Sánchez (6') y 0-2 Alexis Sánchez (93').

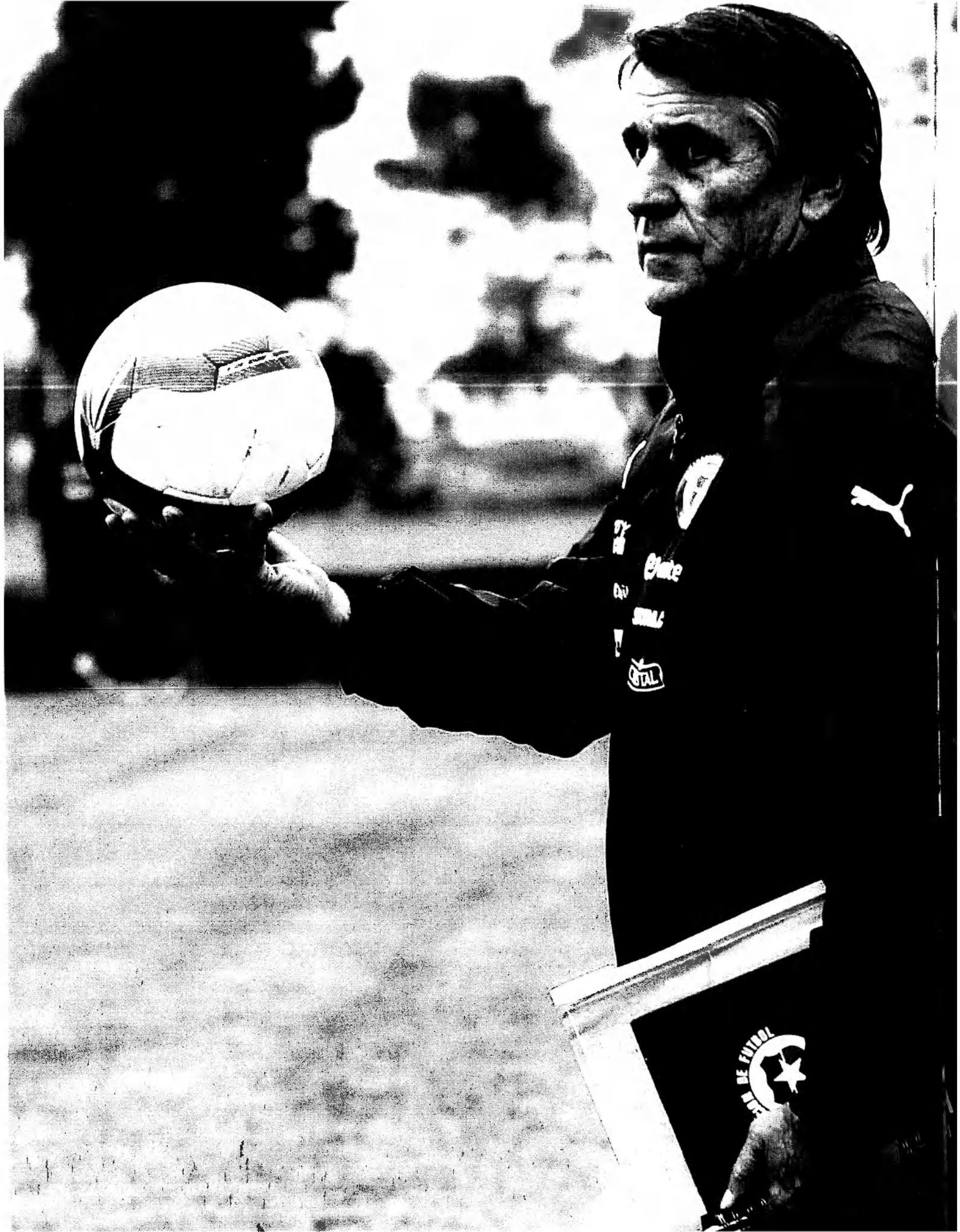



Selecciones Juveniles

Hugo Tocalli: Un campeón del mundo para el área formativa

El entrenador argentino asumió como Jefe Técnico de las Selecciones Juveniles de Chile el 11 de julio. Experiencia, trabajo y, principalmente, formación de campeones fueron los nortes propuestos por el adiestrador en quien confió el Directorio de la ANFP.



TETRACAMPEÓN DEL MUNDO en torneos juveniles. Con esa carta de presentación bajo el brazo, llegó a mitad de año a hacerse cargo de las selecciones menores como jefe técnico el argentino Hugo Tocalli. El currículum del adiestrador trasandino es amplio, pues, haciendo dupla técnica con José Néstor Pekerman, fue campeón en los mundiales de Qatar 1995, Malasia 1997 y Argentina 2001. Además, como responsable máximo, también alzó el trofeo de monarca de la Copa del Mundo de Canadá 2007, todos títulos en la categoría Sub 20. La experiencia y éxitos de Tocalli no sólo se remiten al fútbol formativo, donde es experto, sino que además obtuvo el título del Clausura 2009 con Colo Colo en nuestro país.

El entrenador fue presentado el 11 de julio en el

Complejo Quilín por el presidente de la ANFP y de la Federación de Fútbol de Chile, Sergio Jadue, quien se manifestó muy contento de entregar la noticia que hacía varios meses venía preparando la Corporación con el fin de profesionalizar el fútbol formativo de las selecciones chilenas. El mandamás del fútbol nacional expresó en la presentación del DT que “liderará la búsqueda de talentos, comandará todas las selecciones menores y elevará la calidad de los cadetes. Además, no sólo buscará clasificar a un Mundial, sino que luchará por algo importante”.

El estratega argentino, por su parte, afirmó que le “apasiona el trabajo con los jóvenes. Considero que, trabajando en selecciones, uno mide un poco cómo está el fútbol de cada país, y yo me fui con esa sensación de



conocer más el fútbol juvenil de Chile. Ésta es una oportunidad muy grande, la cual quería palpar. Quiero aportar toda mi experiencia en lo que se refiere a la formación de los jugadores y es por eso que acepté este desafío tan lindo”.

Pero no sólo en presentación se quedó Tocalli. Inmediatamente asumido como Jefe Técnico, informó sobre su principal objetivo por el cual llegó a la Roja: “Poder aportar la mayor cantidad de jugadores a la Selección Mayor. Para mí, sería un orgullo desarrollar esto en Chile. Veo un potencial muy importante y espero formar un equipo de trabajo muy compacto, en el que todos los técnicos piensen y trabajen de la misma forma, pensando en el futuro del fútbol chileno”.

“

Ésta es una oportunidad muy grande, la cual quería palpar. Quiero aportar toda mi experiencia en lo que se refiere a la formación de los jugadores y es por eso que acepté este desafío tan lindo”.

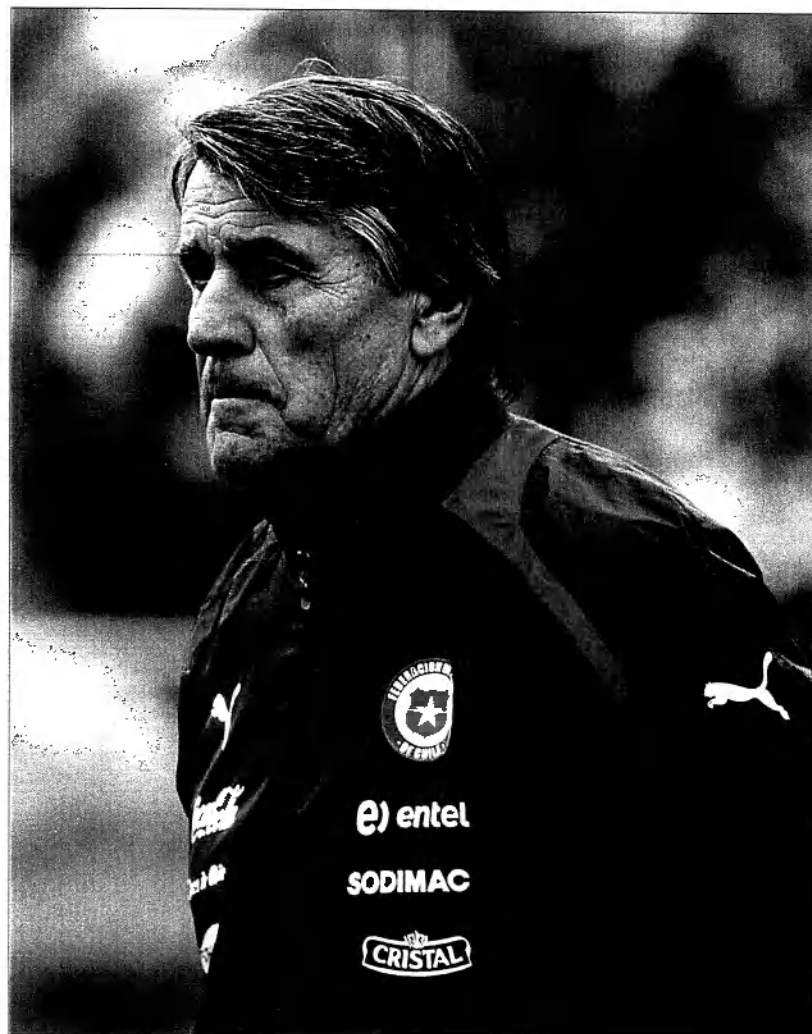





Sudamericano Sub 20 de Mendoza

Génesis de una Sub 20 inolvidable

Una campaña perfecta en la fase de grupos y la histórica primera victoria de cualquier selección chilena en partido oficial sobre Argentina en suelo trasandino fueron eventos que marcaron el cometido de la Roja en el Campeonato Juventud de América.

LA CLASIFICACIÓN AL MUNDIAL de Turquía terminó siendo sufrida, pero de todos modos el balance dejó un sabor muy dulce. La Selección Sub 20 de Chile participó a comienzos de año en la versión 26ª del Campeonato Juventud de América Sub 20, que se disputó en Argentina entre el 9 de enero y el 3 de febrero de 2013. Como es tradición, la cita otorgaba los pasajes (cuatro) a la Copa del Mundo de la categoría, la cual estaba programada para mitad de temporada en Turquía.

Chile fue instalado en el Grupo A, disputado en Mendoza, junto con los anfitriones, Colombia, Paraguay y Bolivia, y lo realizado por el elenco que entrenaba Mario Salas en esta fase fue sencillamente espectacular: el cuadro nacional venció en el estreno a la albiceleste (1-0, gol de Nicolás Castillo), en lo que significó el primer triunfo oficial de una selección chilena sobre Argentina en tierras trasandinas.

Tras el auspicioso estreno, la Roja concretó la campaña perfecta al hilvanar victorias consecutivas sobre Bolivia (2-0, goles de Castillo y Cristián Cuevas), Colombia (2-1, goles de Cuevas e Igor Lichnovsky) y Paraguay (3-2, goles de Diego Rojas, Nicolás Maturana y Alejandro Contreras) para sentenciar una histórica clasificación a la segunda ronda habiendo ganado todos los partidos jugados.

En la etapa decisiva, el panorama fue distinto y Chile tuvo que esforzarse al extremo para conseguir los boletos mundialistas. La derrota en el primer partido de la ronda final ante Paraguay (1-3, descuento chileno de Castillo) fue rápidamente enmendada con un triunfo inapelable sobre Ecuador (4-1, goles de Castillo, Diego Rubio, Claudio Baeza y Felipe Mora), aunque en el duelo siguiente, los nacionales volvieron a caer, esta vez por la mínima diferencia ante Uruguay.

Los dos compromisos restantes serían las claves. Chile estaba obligado a sumar si es que quería timbrar los pasaportes al Mundial. Colombia fue el primer escollo y se saldó con una victoria por 1-0, con gol de Castillo. Para el desenlace ante Perú, la suerte estaba echada: Chile sumaba o se iba a casa.

El duelo ante la escuadra peruana fue intenso, incierto, muy trabado y acorde con la definición por un cupo al Mundial. Los peruanos se pusieron rápidamente en ventaja a través de Edison Flores (7') y Chile logró igualar a los 34', gracias a Bryan Rabello. De ahí en adelante, la Roja aguantó y pudo abrochar el resultado: los boletos a Turquía ya eran asunto juzgado.

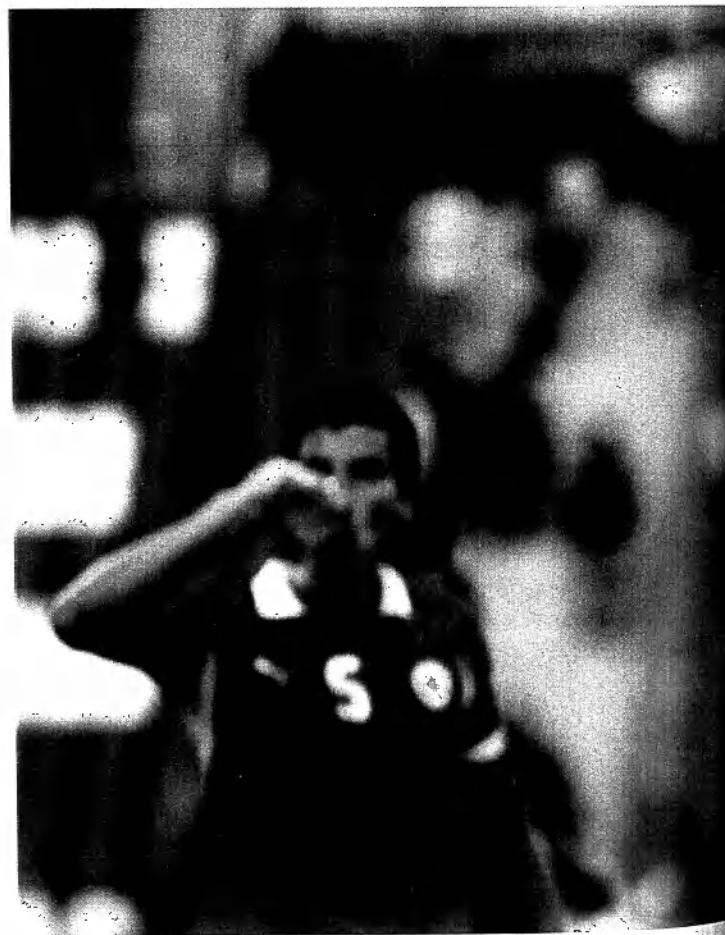



NÓMINA SELECCIÓN DE CHILE SUB 20

ARQUEROS

Dario Melo
Brayan Cortés
Lawrence Vigouroux

Palestino
Deportes Iquique
Tottenham Hotspur (Inglaterra)

DEFENSAS

Válber Huerta
Igor Lichnovsky
Mario Larenas
Alejandro Contreras
Felipe Campos
Johan Bravo

Universidad de Chile
Universidad de Chile
Unión Española
Palestino
Palestino
Colo Colo

VOLANTES

Sebastián Martínez
Nicolás Maturana
Andrés Robles
Franco Ragusa
César Fuentes
Diego Rojas
Claudio Baeza
Ignacio Caroca
Bryan Rabello

Universidad de Chile
Universidad de Chile
Santiago Wanderers
Everton
O'Higgins
Universidad Católica
Colo Colo
Colo Colo
Sevilla FC (España)

DELANTEROS

Diego Rubio
Felipe Mora
Cristián Cuevas
Nicolás Castillo

Sporting CP (Portugal)
Audax Italiano
O'Higgins
Universidad Católica

Sumando experiencia

AL CONTRARIO DE LO OCURRIDO en la categoría superior, la participación de la Selección Sub 17 de Chile en el Sudamericano Juventud de América que organizó Argentina no arrojó mayores satisfacciones, en un torneo que entregaba cuatro cupos para la Copa del Mundo que se desarrolló en octubre en los Emiratos Árabes Unidos.

La Roja, dirigida técnicamente por Mariano Puyol, quedó eliminada en la primera fase del torneo en Mendoza, subsede donde se jugó el Grupo B. Y fue extraño, pues al mirar la tabla de posiciones, sólo un punto separó a Chile del hexagonal final que clasificaba a la cita mundialista.

LAS FIGURAS DEL FUTURO

De todas maneras, asomaron elementos rescatables, entre ellos el volante Kevin Medel, quien con su entrega, despliegue físico, liderazgo y técnica depurada, se perfila bien para ser parte de procesos siguientes. También la dupla de centrales compuesta por el zaguero de Universidad Católica Benjamín Kuscevic y el de Audax Italiano, además de capitán de la Roja, Sebastián Vegas, quienes aportaron con estatura, juego aéreo, técnica y orden en la zaga nacional.

UNA PREPARACIÓN SÓLIDA

Dos campeonatos de gran nivel sirvieron de prueba para este combinado antes de viajar a Argentina. Aparte de una serie de amistosos con selecciones internacionales y equipos chilenos de una categoría mayor, la Roja disputó la Copa UC Sub 17 y el Torneo Esperanza Alba, certámenes en los que se midió ante sus similares de Sudamérica y clubes, tanto nacionales como internacionales.





NÓMINA SELECCIÓN DE CHILE SUB 17

ARQUEROS

Miguel Vargas
Eryin Sanhueza
Luis Sotomayor

Universidad Católica
Audax Italiano
Deportes Iquique

DEFENSAS

Stéfano Contreras
Carlos Geraldo
Jordano Cisterna
Stefano Contreras
Dino Agote
Dilan Zúñiga
Sebastián Vegas
Benjamín Kuscevic

Universidad de Chile
Universidad de Chile
Everton
Universidad de Chile
Universidad Católica
Colo Colo
Audax Italiano
Universidad Católica

VOLANTES

Jorge Araya
Jaime Carreño
Kevin Medel
Luis Oyarzo
Carlos Lobos
Bryan Carvallo
Eduardo Navarrete
Sebastián Díaz

Colo Colo
Universidad Católica
Universidad Católica
Universidad Católica
Universidad Católica
Colo Colo
Audax Italiano
Unión Temuco

DELANTEROS

Matías Ramírez
Sebastián Gómez
Misael Cubillos
Ian Leal
Franco Ortega

Palestino
Universidad de Chile
Deportes Iquique
Universidad de Chile
Santiago Wanderers



Mundial Sub 20 de Turquía

Chile, entre los ocho mejores del mundo

La Selección cumplió una inolvidable campaña en Turquía. Un triunfo espectacular en Octavos de Final y una caída dolorosa en el último segundo del partido por Cuartos marcaron la expedición a la puerta entre Oriente y Occidente.



EL VIAJE A BIZANCIO de la Selección Sub 20 de Chile fue uno de los puntos de mayor efervescencia internacional durante 2013. Alejados desde 2006 de los mundiales de esa categoría y con el recuerdo del tercer lugar conseguido en esa oportunidad en Canadá, la presencia de un combinado chileno en esta cita concitó la atención y las expectativas del medio nacional.

Y la Roja Sub 20 no desentonó: los dirigidos por Mario Salas lograron clasificar en su grupo a la Segunda Fase, eliminaron a Croacia en la ronda de los 16 mejores y solamente se rindieron ante Ghana, en Cuartos de Final, en un partido que se definió en el último segundo del tiempo suplementario.

La participación de Chile en el Mundial Sub 20 de Turquía comenzó el 23 de junio en Antalya, con el choque que inauguró el Grupo E. La Roja enfrentó a Egipto y lo derrotó por 2-1, con anotaciones de Nicolás Castillo y Cristián Bravo.

El segundo partido en la fase grupal fue ante Inglaterra, cuadro que aparecía como la amenaza más complicada de la llave, pese a que en definitiva no clasificaría a la siguiente ronda. Ante los británicos fue un partido enredado, de refriega y cuyo saldo final de 1-1 (gol de Castillo para Chile) dejó a nuestro representante a las puertas de clasificar.

En el partido final del Grupo E, ante Irak, Chile cayó por 2-1 (descuento de Felipe Mora) y, pese a avanzar a los octavos de final en el segundo lugar, sembró algunas dudas

para su participación en la ronda de 16. Interrogantes que serían despejadas con autoridad.

El rival en octavos de final fue Croacia, cuadro que había accedido a esta instancia luego de coronarse como líder del Grupo F (victorias sobre Uruguay y Nueva Zelanda y empate ante Uzbekistán). Un elenco europeo que representaba un escollo duro para el cuadro chileno que, al cabo, tendría en Bursa su mejor jornada en todo el torneo.

Chile dominó, fue infinitamente superior y supo golpear con convicción. Los tantos nacionales (Nicolás Castillo y autogol de Simunovic) llegaron en los últimos 10 minutos de partido y le valieron a la Roja meterse entre los ocho mejores del mundo.

Para acceder a Semifinales, la Sub 20 debió enfrentar a Ghana, en Estambul. El desenlace fue cruel y doloroso. Mario Salas había llamado la atención sobre el poderío físico de los africanos y, al final, ese factor resultó clave. Quedó la sensación en los paladares chilenos de que algo más se pudo haber hecho. La Selección cayó por 4-3 en el último segundo del segundo tiempo suplementario, luego de que un balón manso entrara dando botecitos al arco rojo, ante las miradas de terror de Darío Melo y Ángelo Henríquez.

Para el medio futbolístico nacional, el golpe sufrido en Estambul fue difícil de digerir, pero el desempeño en el XIX Mundial Sub 20 fue, indiscutidamente, positivo: la Selección de Chile se metió entre los ocho mejores equipos del planeta.

MUNDIAL SUB 20	
CHILE	2
EGIPTO	1
Estadio: Akdeniz University Stadium, de Antalya, Turquía.	
Árbitro: Jonas Eriksson (Suecia).	
CHILE (2): Darío Melo, Felipe Campos, Igor Lichnovsky, Andrés Robles, César Fuentes, Sebastián Martínez (66' Óscar Hernández), Bryan Rabello, Nicolás Maturana (81' Válber Huerta), Cristián Cuevas, Ángelo Henríquez (62' Christian Bravo), Nicolás Castillo.	
DT: Mario Salas.	
EGIPTO (1): Mossad Awad, Mohamed Metwally, Ramy Rabia, Yasser Elhanafi, Osama Ibrahim, Hossam Ghalay, Ahmed Samir, Mahmoud Kahraba, Mohamed Trezeguet, Mohamed Sherif, Ahmed Hassan.	
DT: Rabie Yassin.	
Goles: 0-1, 7' Mahmoud Kahraba; 1-1, 24' Nicolás Castillo; 2-1, 76' Christian Bravo.	
Expulsado: 80' Cuevas (Ch).	

MUNDIAL SUB 20	
CHILE	1
INGLATERRA	1
Estadio: Akdeniz University Stadium, de Antalya, Turquía.	
Árbitro: Alireza Faghani (Irán).	
Chile (1): Darío Melo; Felipe Campos, Igor Lichnovsky, Andrés Robles y Mario Larenas; César Fuentes y Sebastián Martínez (69' Claudio Baeza); Ángelo Henríquez (73' Christian Bravo); Bryan Rabello y Nicolás Maturana; Nicolás Castillo (87' Felipe Mora).	
DT: Mario Salas.	
Inglaterra (1): Samuel Johnstone; John Stones, Thomas Thorpe, Eric Dier y Daniel Potts; Conor Coady y James Ward-Prowse; Adam Reach (74' Lamell Cole), Ross Barkley y Luke Williams (61' Alex Pritchard); Harry Kane.	
DT: Peter Taylor.	
Goles: 1-0, 31' Nicolás Castillo; 1-1, 64' Harry Kane.	

MUNDIAL SUB 20	
CHILE	1
IRAK	2
Estadio: Akdeniz University Stadium, de Antalya, Turquía.	
Árbitro: Stephane Lannoy (Francia).	
Chile (1): Darío Melo; César Fuentes, Válber Huerta, Alejandro Contreras y Mario Larenas; Christian Bravo y Sebastián Martínez (76' Felipe Campos); Óscar Hernández (64' Bryan Rabello) y Nicolás Maturana (58' Ángelo Henríquez) y Cristián Cuevas; Felipe Mora.	
DT: Mario Salas.	
Irak (2): Mohammed Hameed; Ali Adnan, Mustafa Nadhim y Dhurgham Ismael; Mohammed Jabbar Arebat, Saif Salman, Mahdi Kamil (89' Suad Natiq) y Human Tareq; Ammar Abdulhussein (59' Jawad Khadim), Mohammed Jabbar Shwkan (78' Farhan Shakor) y Mohanad Abdulraheem.	
DT: Hakeem Al Azzawi.	
Goles: 0-1, 15' Mahdi Kamil; 1-1, 28' Felipe Mora; 1-2, 67' Saif Salman.	





La óptima preparación de la Selección Sub 20

La Selección Sub 20 que representó al país en el Mundial de Turquía cumplió con una exigente agenda de preparación que arrancó dos años antes de la cita. Tras jugar 27 partidos entre 2011 y 2012, la Roja afrontó una temporada 2013 en la que sostuvo los siguientes compromisos amistosos, antes de la cita planetaria:

Amistoso, San Carlos de Apoquindo.
Universidad Católica 3-2 Chile

Torneo Internacional, Francisco Sánchez Rumoroso, Coquimbo
Chile 1-0 Palestino
Chile 1-0 Colombia
Chile 2-2 Paraguay

Amistoso, Estadio Omar Saroldi, Montevideo
Uruguay 1-2 Chile

Amistoso, Estadio Santa Laura, Santiago
Chile 0-0 Uruguay

Amistoso, Complejo La Gambaína, Rancagua
O'Higgins 4-0 Chile

Amistoso, Estadio Lucio Fariña, Quillota
Chile 2-1 El Salvador

Amistoso, Estadio Lucio Fariña, Quillota
Chile 2-1 Unión La Calera

Amistoso, Estadio Nelson Oyarzún, Chillán
Chile 7-0 Tahiti

Gira España -Pinatar Arena Cup- Murcia
Chile 2-2 Uzbekistán
(en penales ganó Chile 9-8)
Chile 3-0 Congo DR
España 4-4 Chile

Amistoso, Antalya, Turquía
Chile 3-1 Australia

MUNDIAL SUB 20	
CHILE	2
CROACIA	0
Estadio: Bursa Atatürk.	
Árbitro: Walter López (Guatemala).	
Chile (2): Darío Melo; Felipe Campos, Igor Lichnovsky, Andrés Robles, Mario Larenas; Sebastián Martínez, César Fuentes, Ángelo Henríquez, Óscar Hernández (55' Nicolás Maturana), Cristián Cuevas (65' Christian Bravo); Nicolás Castillo (88' Claudio Baeza).	
DT: Mario Salas.	
Croacia (0): Oliver Zelenika; Toni Gorupec, Ivan Aleksic, Jozo Simunovic, Niko Datkovic; Petar Brlek (58' Hrove Milicevic), Marko Pjaca (83' Marko Pajac), Darío Canadija; Filip Mrzljak (65' Danikel Miskic), Marko Livaja, Ante Rebic.	
DT: Dinko Jelicic.	
Goles: 1-0, 81' Castillo, 2-0, 84' Simunovic (autogol).	

MUNDIAL SUB 20	
CHILE	3
GHANA	4
Estadio: Turk Telecom Arena, de Estambul.	
Árbitro: Nicola Rizzoli (Italia).	
Chile (3): Darío Melo; Felipe Campos (83' Nicolás Maturana), Igor Lichnovsky (78' Válber Huerta), Andrés Robles, Mario Larenas (71' Cristián Cuevas); César Fuentes, Claudio Baeza, Bryan Rabello, Christian Bravo, Ángelo Henríquez; Nicolás Castillo.	
DT: Mario Salas.	
Ghana (4): Antwi; Attamah, Baba, Nketiah (63' Addico), Lartey; Salifu, Aboagye, Odjer (106' Nahr); Acheampong, Boakye (70' Kennedy Ashia), Assifuah.	
DT: Sellas Tetteh.	
Goles: 0-1, 11' Odger; 1-1, 23' Castillo; 2-1, 27' Henríquez; 2-2, 73' Assifuah; 3-2, 98' Henríquez; 3-3, 112' Salifu; 4-3, 120' Assifuah.	





Selecciones femeninas

Una expedición con resultados históricos

La Selección Adulta obtuvo un meritorio segundo lugar en el Torneo Cuatro Naciones de Brasilia, certamen en que por vez primera venció a dos potencias del fútbol femenino mundial.

Nunca, en la historia, una selección femenina adulta de Chile había conseguido los resultados que cosechó en 2013. El elenco nacional no vio acción hasta diciembre, mes en que participó en el Torneo Cuatro Naciones de Brasilia, certamen en el que disputó la final ante las dueñas de casa.

El torneo se jugó entre el 12 y el 22 de diciembre en el Estadio Mané Garrincha de la capital brasileña; asunto novedoso, pues las cuatro ediciones anteriores se desarrollaron en Sao Paulo.

El cuadro dirigido por Ronnie Radonich debutó con una derrota estrecha ante las anfitrionas y lo que vino después se atesora como los resultados más importantes de Chile a este nivel. En la segunda fecha del cuadrangular, la Roja tuvo un complicado desafío, pues se midió ante Canadá, entre cuyos laureles fulguraban el haber sido la séptima mejor selección del mundo, medalla de bronce en los Juegos Olímpicos de Londres 2012 y campeona de los Panamericanos de Guadalajara 2011.

Como era de esperar, las norteamericanas constituyeron un escollo de máxima complejidad. Chile, con una aplicación defensiva notable, fue capaz de aguantar los embates de las canadienses y, a la vez, mostró eficacia a la hora de convertir; al cabo, el cuadro de Radonich se impuso por la cuenta mínima, gracias al tanto de Yanara Aedo, a los 38 minutos.

Tras la espectacular victoria sobre Canadá, Chile enfrentó un compromiso no menor en busca de la gran final del torneo: Escocia, clasificada en el casillero 25 del Ranking FIFA. El duelo fue vertiginoso, incierto. Con errores y aciertos de ambos bandos y se decidió con un emotivo 4-3 favorable a nuestro representativo (tantos de María José Rojas, Francisca Lara, Fernanda Araya y Camila Sáez).

En el juego decisivo, Chile cayó ante Brasil, pero la buena impresión que el elenco de Ronnie Radonich dejó sobre el gramado del Estadio Mané Garrincha constituyó uno de los puntos más destacados del desempeño futbolístico nacional en 2013.

Muy cerca del Mundial de Costa Rica

La cuarta edición del Torneo Sudamericano Sub 17 se jugó entre el 12 y el 29 de septiembre en Asunción, Paraguay, y tuvo a Chile peleando hasta el último minuto por uno de los tres cupos para la Copa del Mundo de Costa Rica 2014.

Chile estuvo cerca, muy cerca. La escuadra dirigida por



Milenko Valenzuela tuvo una destacadísima primera fase, en la que igualó con Argentina, venció a Bolivia y Perú y, con la clasificación ya consumada, cayó ante Paraguay. En la ronda final, sin embargo, la Roja no pudo con Venezuela, Colombia y, nuevamente, las anfitrionas para quedar en el cuarto lugar del torneo.



Selección Adulta torneo Cuatro Naciones

- Yanara Aedo**, Colo Colo
- Gabriela Aguayo**, Universidad de Chile
- Fernanda Araya**, Universidad de Chile
- Yorky Arriagada**, Audax Italiano
- Christiane Endler**, University of South Florida
- Su Helen Galaz**, Everton
- Javiera Guajardo**, Audax Italiano
- Carla Guerrero**, Colo Colo
- Sofía Hartard**, Universidad de Chile
- Yessenia Huenteo**, Colo Colo
- Francisca Lara**, Colo Colo
- Francisca Moroso**, Colo Colo
- Bárbara Muñoz**, Audax Italiano
- Daniela Pardo**, Santiago Morning
- Romina Parraguire**, Santiago Morning
- Tatiana Pérez**, Santiago Morning
- Fernanda Pinilla**, Audax Italiano
- María José Rojas**, USA
- Iona Rothfeld**, Sin Club
- Camila Sáez**, Colo Colo
- Rocío Soto**, Colo Colo
- Claudia Soto**, Colo Colo
- Leticia Torres**, Universidad Católica

Estreno en los Bolivarianos

La cancha del Colegio San José, en Chiclayo, Perú, fue el escenario en que la Selección Femenina Sub 20 de Chile participó por primera vez en los Juegos Bolivarianos.

Esta fue la versión 17ª del tradicional certamen polideportivo, y el fútbol estuvo presente tanto en la rama masculina como en la femenina. Chile participó en el Grupo B, junto a Colombia, Venezuela y Guatemala. Finalizó en el tercer lugar de la serie, con cuatro puntos, luego de derrotas ante las "cafeteras" y las "llaneras", y un triunfo sobre las chapinas.





Fútbol femenino

Sin contrapeso, Colo Colo es heptacampeón femenino

El dominio de las albas quedó nuevamente demostrado en 2013, coronándose campeonas tanto en el Apertura como en el Clausura. El "Cacique" suma siete títulos consecutivos.

Sub 17: Colo Colo se corona bicampeón juvenil y Curicó Unido hace historia

COLO COLO SUB 17 se proclamó bicampeón del Apertura 2013, tras derrotar a su clásico rival, Universidad de Chile. En la final de ida, las del "Cacique" vencieron por 2-1. Las cifras del encuentro fueron de Yanara Lepin (27') y Ana Gutiérrez (57'), para Colo Colo, y Denisse Orellana (29'), para la U. Mientras que en el partido de vuelta, las albas ganaron por 4-0. Los goles fueron de Paulina Lara (10'), Paulina Castro (18'), Yanara Lepin (43') y María Fariás (49').

En el Clausura, se tituló campeón por primera vez el elenco de Curicó Unido, dirigido por Damián Muñoz. El equipo del sur superó por 2 a 0 a Universidad de Chile en el partido de ida, con anotaciones de Javiera Grez (21') y Camila Vergara (24'). En el encuentro de vuelta, jugado en las canchas del CDA, la U ganó por 3-1, con lo cual el torneo tuvo que definirse desde los 12 pasos. Fue ahí donde el elenco del sur se impuso por 3-2 a las azules y se coronó por primera vez en su historia como Campeón Nacional Sub 17.

FINAL IDA APERTURA SUB 17

UNIVERSIDAD DE CHILE	1
COLO COLO	2

Estadio: Centro Deportivo Azul.
Árbitra: Paola Barria.

U. de Chile (1): Myriam Silva; Estefany Sagredo, Denisse Orellana, Laura de la Torre (55' Camila Rapimán), Valeria Núñez, Sofía Hartard, Daniela Panguinao, Magvia Godoy, Victoria Osorio, Ana Gutiérrez, Paulina Castro (88' Fernanda Acevedo), Kiara Estay (80' Pierina Leiva), Nicole González y Rosario Balmaceda.
DT: Jaime Gutiérrez.

Colo Colo (2): Fernanda Cárdenas; Yesenia Arenas, Francisca Castillo, Francisca Arellano, María Jesús Fariás, Macarena Godoy, Victoria Osorio, Ana Gutiérrez, Paulina Castro (90+1 Claudia Blázquez), Yanara Lepin y Paulina Lara. **DT:** José Letelier.

Goles: 0-1 Yanara Lepin (27'), 1-1 Denisse Orellana (29') y 1-2 Ana Gutiérrez (57')

FINAL VUELTA APERTURA SUB 17

COLO COLO	4
UNIVERSIDAD DE CHILE	0

Estadio: Monumental.
Árbitra: María Belén Carvajal.

Colo Colo (4): Fernanda Cárdenas; Yesenia Arenas, Francisca Castillo (84' Macarena Godoy), Francisca Arellano, María Jesús Fariás, Victoria Osorio, Ana Gutiérrez, Tyare Ríos, Paulina Castro (82' Claudia Blázquez), Yanara Lepin (88' Fernanda Contreras) y Paulina Lara. **DT:** José Letelier.

U. de Chile (0): Myriam Silva; Estefany Sagredo, Denisse Orellana (72' Fernanda Acevedo), Laura de la Torre, Valeria Núñez (29' Millali Parada), Sofía Hartard, Daniela Panguinao (82' Macarena Panchillo), Magvia Guajardo (29' Camila Rapimán), Kiara Estay, Nicole González y Rosario Balmaceda.
DT: Jaime Gutiérrez.

Goles: 1-0 Paulina Castro (10'), 2-0 Paulina Castro (18'), 3-0 Yanara Lepin (43') y 4-0 María Fariás (49').

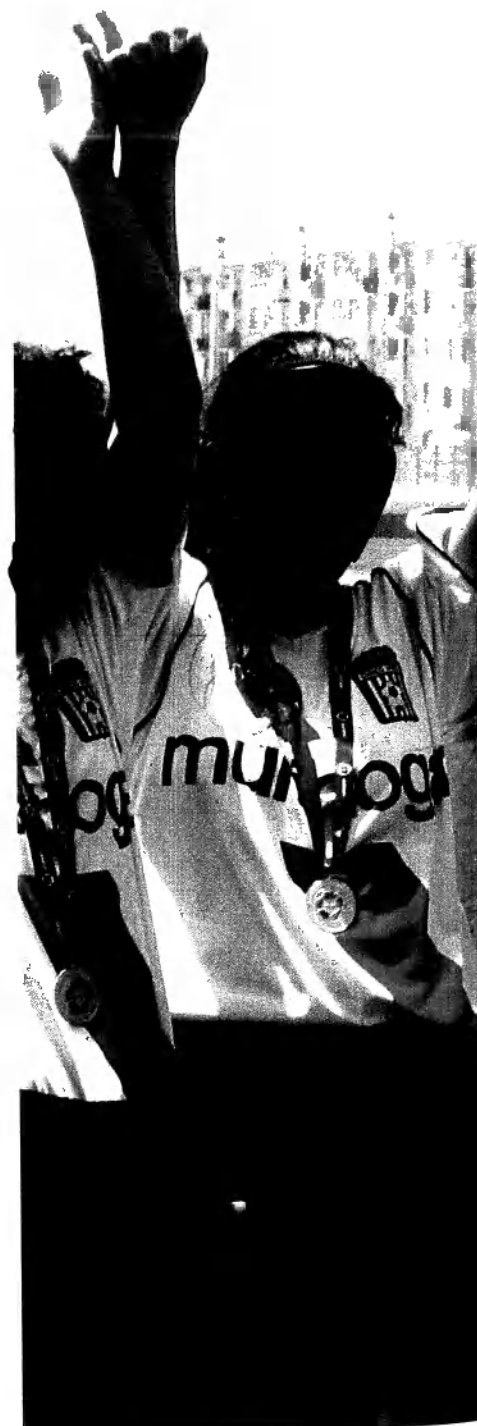



FINAL IDA CLAUSURA SUB 17



CURICÓ UNIDO	2
UNIVERSIDAD DE CHILE	0

Estadio: La Granja.
Árbitra: Jacqueline Vargas.

Curicó Unido (2): Ivana González; Javiera Orellana, Rosa Carrasco, Paula Mira, Dévora Calquin, Yessy Valenzuela, Natalia Rodríguez, Yasmin Aliste, Jessica Gutiérrez (80' Yesenia Labrín), Javiera Grez y Camila Vergara.

DT: Damián Muñoz.

U. de Chile (0): Myriam Silva; Catalina Fuentes, Nicole González, Denisse Orellana, Daniela Panguinao, Millali Parada, Laura De la Torre, Magvía Guajardo, Camila Rapimán (46' Natalia Cayupán), Valeria Núñez (64' Fernanda Acevedo) y Rosario Balmaceda.

DT: Juan Pablo Bustos.

Goles: 1-0, 21' Javiera Grez; 2-0, 24' Camila Vergara.

FINAL VUELTA CLAUSURA SUB 17



UNIVERSIDAD DE CHILE	3 (2)
CURICÓ UNIDO	3 (3)

Estadio: Complejo Deportivo Azul.
Árbitra: Bárbara Bastías.

Universidad de Chile (3) (2): Myriam Silva; Nicole González, Denisse Orellana, Daniela Panguinao, Catalina Fuentes, Millali Parada, Valeria Núñez, Natalia Cayupán (75' Klara Estay), Macarena Panchillo, Fernanda Acevedo y Camila Rapimán.

DT: Juan Pablo Bustos.

Curicó Unido (1) (3): Ivana González; Javiera Orellana, Rosa Carrasco, Paula Mira, Dévora Calquin, Camila Ramos, Natalia Rodríguez, Jessica Gutiérrez, Yessi Valenzuela, Javiera Grez y Camila Vergara.

DT: Damián Muñoz.

Goles: 1-0, 10' Camila Rapimán; 2-0, 39' Magvía Guajardo; 3-0, 45' Rosario Balmaceda; 1-3, 63' Camila Vergara.

TS



Comisión de Árbitros

El progreso del referato nacional

Con una espectacular presencia internacional y un acuerdo inédito en la historia del fútbol nacional, el arbitraje chileno tuvo momentos estelares durante 2013.



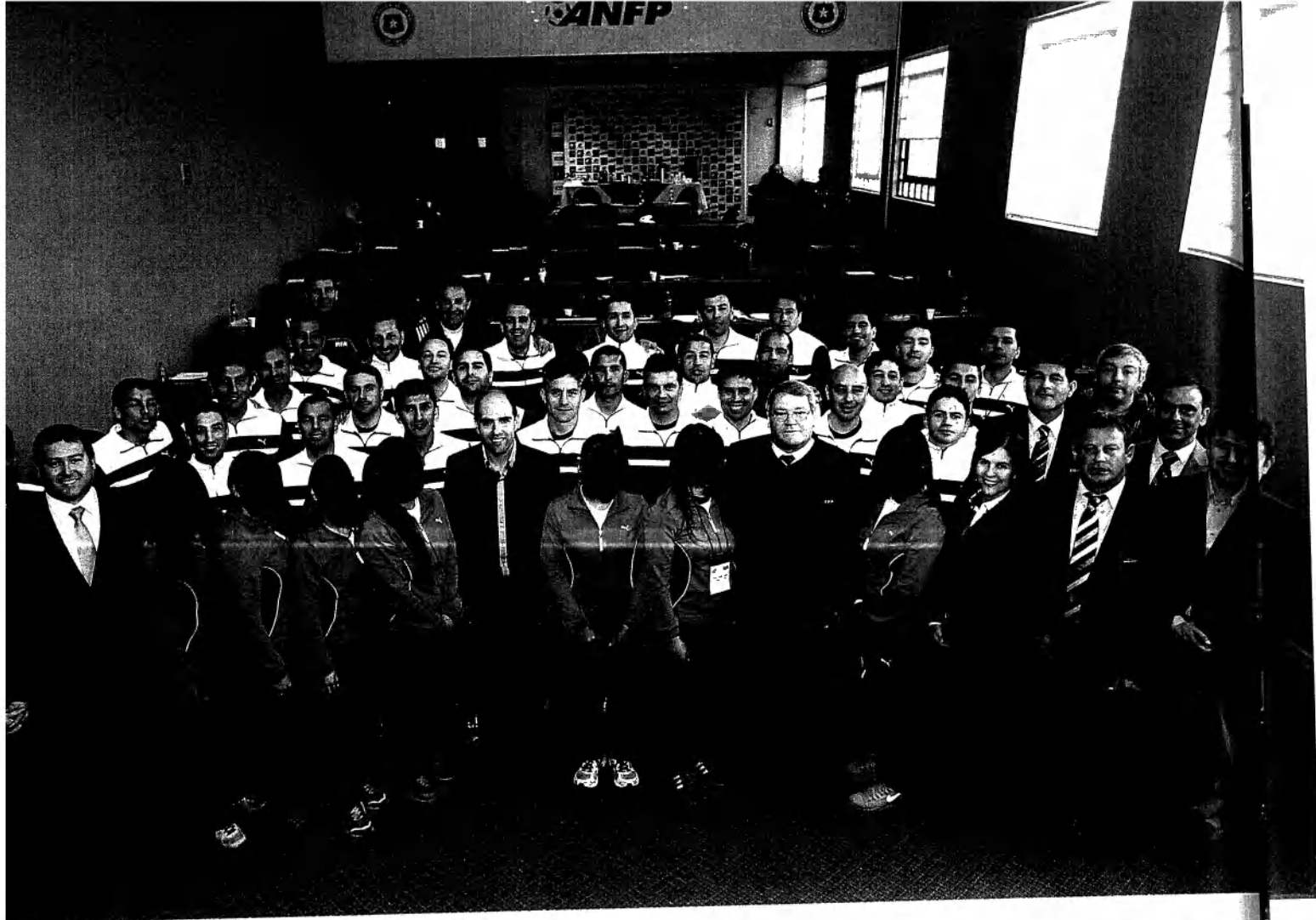

UNO DE LOS HITOS que marcaron el año pasado para el cuerpo referil fue un hecho sin precedentes y que se produjo a poco andar de la temporada. El lunes 28 de enero, en las dependencias del Complejo Quilín, se realizó una conferencia de prensa en la que autoridades de la ANFP, del Sindicato de Árbitros y de la cadena ferretera MTS -empresa que por los próximos dos años auspiciará la indumentaria de los jueces- explicaron los alcances del histórico convenio: los árbitros lucirían publicidad en sus camisetas.

El presidente de la entidad gremial de los jueces chilenos, Jorge Osorio, manifestó el sentir general del Sindicato: "Para nosotros, como árbitros, esta es la materialización de un anhelo que teníamos hacía mucho tiempo. No es fácil concretar una publicidad para los jueces. Sin embargo, MTS quiso comprometerse con nosotros y hacer posible que tengamos este auspicio. Quiero agradecer a la ANFP, pues ha puesto toda su disposición para que nosotros podamos firmarlo".

Osorio quiso ahondar también en el rol que jugó la ANFP en el cierre de esta negociación: "FIFA establece que todos los dineros de publicidad deben ser canalizados a través de la Federación. En este caso, la ANFP dispuso y acordó con nosotros hacer este traspaso directamente hacia

Una instancia de perfeccionamiento

Agosto fue el mes en que los árbitros chilenos participaron en un importante curso de perfeccionamiento. Con el objetivo de mejorar el nivel arbitral, la Federación de Fútbol de Chile, a través de su Comisión de Árbitros, y el Programa de Asistencia al Arbitraje de la FIFA, realizó un curso para asesores de árbitros (24 al 26 de agosto), así como un curso para árbitros de élite de la Federación (27 al 30 de agosto).

La actividad se desarrolló en las dependencias de la ANFP en Quilín y tuvo por metodología el análisis y la discusión de jugadas y situaciones del juego; la aclaración de conceptos y alcances de las reglas de juego para asimilar la correcta interpretación de las mismas, así como potenciar el trabajo en equipo. Entre los invitados a las jornadas destacaron las presencias de Carlos Alarcón, presidente de la Comisión de Árbitros de la Conmebol, y los instructores del Programa de Asistencia al Arbitraje de la FIFA, Óscar Julián Ruiz (Instructor Técnico), Cristián Rosen (Instructor en Preparación Física) y Carolina Colmán McLeod (Oficial de Desarrollo de Arbitraje).

el Sindicato de Árbitros, con el fin de dar forma a un proyecto para construir un complejo en el que podamos desarrollar nuestras actividades".

La medida se puso inmediatamente en vigencia y consideró a los árbitros de Primera División, Primera B, Segunda División y Fútbol Joven. Los dineros generados a partir de este contrato van en directo beneficio de actividades sociales del Sindicato de Árbitros de Chile.

En el primer plano internacional

Los jueces chilenos tuvieron durante 2013 una destacada participación a nivel internacional, tanto en categoría masculina como femenina. El equipo chileno compuesto por Enrique Osses, Carlos Astroza y Sergio Román arbitró la semifinal de la Copa Confederaciones, entre Brasil y Uruguay.

A nivel de clubes, el referato tuvo presencia con desempeños en las instancias decisivas de los dos torneos más importantes del

continente: el cuarteto Osses-Astroza-Román-Polic condujo la semifinal de la Copa Libertadores entre Newell's Old Boys y Atlético Mineiro (3 de julio de 2013) y el equipo Osses-Astroza-Román-Bascuñán dirigió la final de la Copa Sudamericana, entre Lanús y Ponte Preta (11 de diciembre de 2013).

Las nominaciones de los árbitros chilenos para torneos internacionales en 2013 fueron las siguientes:

COPA BRIDGESTONE LIBERTADORES 2013

FECHA	PARTIDO		ÁRBITRO	ÁRBITRO ASISTENTE 1	ÁRBITRO ASISTENTE 2	CUARTO ÁRBITRO
12-02-13	Nacional	Barcelona	Enrique Osses	Francisco Mondría	Carlos Astroza	
13-02-13	Real Garcilaso	Ind. Santa Fe	Julio Bascuñán	Sergio Román	Juan Maturana	
28-02-13	Sporting Cristal	Tigre	Julio Bascuñán	Sergio Román	Juan Maturana	
13-03-13	Corinthians	Tijuana	Enrique Osses	Francisco Mondría	Carlos Astroza	
03-04-13	Palmeiras	Tigre	Patricio Polic	Sergio Román	Juan Maturana	
18-04-13	Sporting Cristal	Palmeiras	Enrique Osses	Carlos Astroza	Sergio Román	
01-05-13	Boca Juniors	Corinthians	Enrique Osses	Carlos Astroza	Sergio Román	Jorge Osorio
31-05-13	Atlét. Mineiro	Tijuana	Patricio Polic	Juan Maturana	Raúl Orellana	Eduardo Gamboa
03-07-13	Newell's	Atl. Mineiro	Enrique Osses	Carlos Astroza	Sergio Román	Patricio Polic

COPA TOTAL SUDAMERICANA 2013

FECHA	PARTIDO		ÁRBITRO	ÁRBITRO ASISTENTE 1	ÁRBITRO ASISTENTE 2	CUARTO ÁRBITRO
30-07-13	Nacional	Strongest	Julio Bascuñán	Juan Maturana	Raúl Orellana	
07-08-13	Juan Aurich	Itagui	Patricio Polic	Sergio Román	Juan Maturana	
08-08-13	Barcelona	Mineros	Julio Bascuñán	Carlos Astroza	Raúl Orellana	
20-08-13	Guaraní	Atl. Nacional	Julio Bascuñán	Juan Maturana	Marcelo Barraza	
25-09-13	Ponte Preta	Dep. Pasto	Julio Bascuñán	Francisco Mondría	Juan Maturana	
02-10-13	Vélez S.	La Equidad	Patricio Polic	Francisco Mondría	Sergio Román	
06-11-13	Atl. Nacional	Sao Paulo	Enrique Osses	Carlos Astroza	Sergio Román	Eduardo Gamboa
11-12-13	Lanús	Ponte Preta	Enrique Osses	Carlos Astroza	Sergio Román	Julio Bascuñán

TORNEOS FIFA

COPA CONFEDERACIONES

Italia	México	Enrique Osses	Carlos Astroza	Sergio Román
Brasil	Uruguay	Enrique Osses	Carlos Astroza	Sergio Román

ELIMINATORIAS BRASIL 2014

Bolivia	Argentina	Enrique Osses	Francisco Mondría	Carlos Astroza	Julio Bascuñán
Paraguay	Argentina	Enrique Osses	Carlos Astroza	Sergio Román	Patricio Polic

ÁRBITRAS CHILENAS

En la categoría femenina, también hubo participaciones destacadas, principalmente a través de la árbitra María Belén Carvajal, quien debido a su estelar momento fue ratificada

para la Copa del Mundo Sub 17 de Costa Rica 2014. Las nominaciones de las árbitras chilenas para torneos internacionales en 2013 fueron las siguientes:

CONVOCATORIA	FECHAS	CONVOCADAS	LUGAR
CURSO TEÓRICO - PRÁCTICO ÁRBITRAS DE ALTO NIVEL SUDAMERICANO FEMENINO SUB 17	8 AL 11 DE SEPTIEMBRE 2013	MARÍA BELÉN CARVAJAL	ASUNCIÓN - PARAGUAY
COPA LIBERTADORES DE AMÉRICA	12 AL 29 DE SEPTIEMBRE 2013	JACQUELINE VARGAS MARCIA CASTILLO	ASUNCIÓN - PARAGUAY
	27 OCT. AL 7 DE NOVIEMBRE 2013	MARÍA BELÉN CARVAJAL LESLIE VÁSQUEZ	FOZ DO IGUAZU - BRASIL

La mala conducta pasa al **Tribunal de Disciplina**

El Tribunal Autónomo de Disciplina es el encargado de conocer, juzgar y sancionar en distintos niveles las infracciones a los Estatutos, Reglamentos y Bases que rigen a la ANFP y sus competencias.

La Primera Sala, que preside Ángel Botto, realizó 42 audiencias durante 2013, en las que se dictaron 746 fallos, de los cuales 369 resultaron en sanciones por expulsiones directas (186 en Primera División, 90 en Primera B, 43 en Segunda División y 50 en Copa Chile) y 187 por dobles tarjetas amarillas. Hubo 23 absoluciones. Asimismo, se castigó a 59 miembros de cuerpos técnicos por infracciones a las bases.

La Segunda Sala, presidida por Juan Aguad, a su vez,

realizó dos audiencias de apelación durante 2013, en las que confirmó el fallo de la Primera Sala aplicado al Club Deportes Valdivia SADP, consistente en una multa de 10 UF, por la no existencia de pasapelotas en el partido disputado ante Unión Española B, el 17 de marzo.

En la otra revisión de causa, la Segunda Sala revocó el fallo emitido por la Primera Sala, correspondiente a una denuncia de la Comisión de Control de Gestión Económica en contra del Club Deportes La Serena, que consistía en una amonestación escrita al club por no haber pagado en tiempo y forma las cotizaciones previsionales correspondientes a Enero de 2013. La resolución fue emitida el 16 de abril.



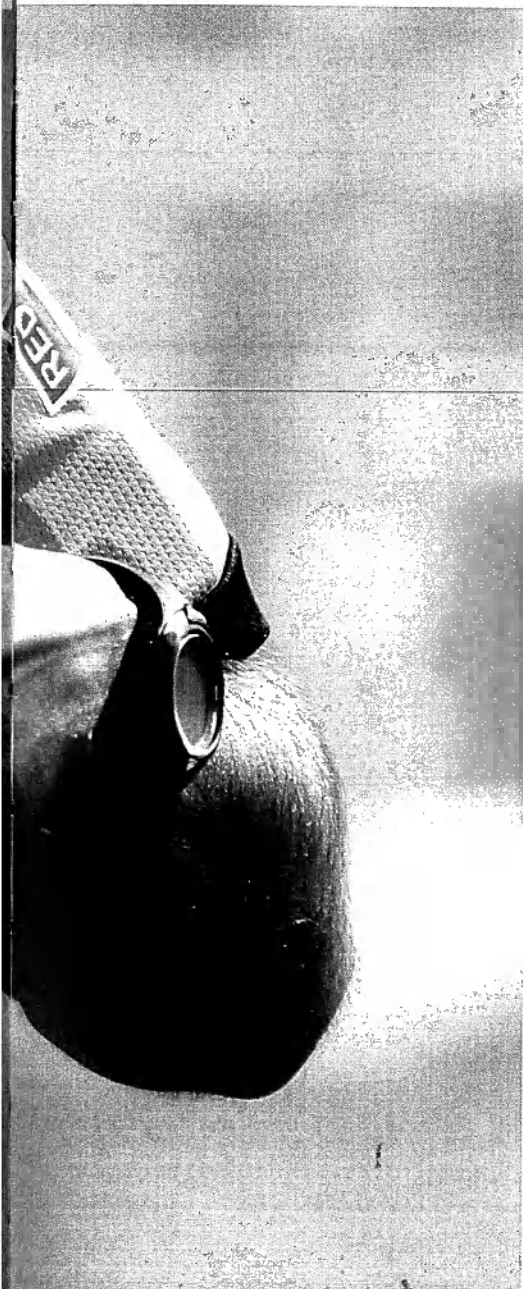

Registro de jugadores

Una de las funciones especiales de nuestra Federación es el Registro de los Jugadores de Fútbol, trámite que se debe realizar con la finalidad de mantener sus Derechos Federativos en las distintas categorías.

Durante el 2013, se realizaron:

1.- En Registros Profesionales, 1.348 inscripciones.

Primera División	704
Primera B	455
Segunda División	189

2.- Registro de Fútbol Formativo Masculino: 6.388 registros

Sub 08	184
Sub 09	216
Sub 10	380
Sub 11	432
Sub 12	463
Sub 13	530
Sub 14	1.045
Sub 15	1.072
Sub 16-17	1.132
Sub 19	934

3.- Registro de Fútbol Femenino: 1.195 inscripciones

Sub 17	517
Adultas	678

4.- Transferencias Internacionales – Sistema TMS (CTI):

CTI recibidos	126
CTI enviados	25



Institucional

Código de Ética y "Fair Play Financiero", piedras angulares de la gestión

Los representantes de los clubes nacionales aprobaron de manera transversal dos proyectos claves de la administración de Sergio Jadue en la ANFP: El Código de Ética para dirigentes y el Fair Play Financiero, dos elementos necesarios para el desarrollo de la industria del fútbol chileno.

UNA DE LAS PRINCIPALES tareas que se impuso la administración del presidente Sergio Jadue en la ANFP, fue crear un marco regulatorio para resguardar las buenas prácticas y conducta de los dirigentes de los clubes del fútbol profesional chileno, con el fin de evitar actos que pudieran atentar contra la industria. Para eso fue creado el Código de Ética, aprobado en la sesión del Consejo de Presidentes del 18 de julio, lo que significa un gran avance para el correcto desarrollo de la actividad en el país.

“Faltaba establecer un código de buenas prácticas y conducta al interior de la actividad. Era necesaria una reglamentación para los dirigentes, para los efectos de evitar ciertas prácticas que pudieran atentar contra la industria, como rompimiento de algunos contratos, citaciones de jugadores a negociaciones antes de enfrentar un cotejo con otro club que supuestamente lo quiera incorporar, etcétera. Es por ello que este Código contiene cada una de estas conductas que se consideran atentatorias contra la ética deportiva. Este Código es aplicable a dirigentes, a todos los accionistas, funcionarios del club y quienes ejercen la categoría para ser consejeros ANFP: presidente, vicepresidente, gerente general y gerente deportivo”, explicó el secretario ejecutivo de la Asociación, Óscar Fuentes.

El Código de Ética establece criterios de conducta y sanciones para los funcionarios de clubes que los quebrantan. También especifica los tipos de castigo.

“La sanciones pueden tener el carácter de grave, y el castigo va desde seis meses a dos años de no poder ejercer la actividad como dirigente. Además, se fijaron dos reglas: se exigirá que no se pueda influir en el término anticipado de un contrato con un futbolista, salvo que estén dentro del período protegido, es decir, seis meses antes de finalizar el contrato (regla FIFA), con la condición de que sea en conocimiento del club de origen del jugador. La segunda regla, y que agrava la sanción anterior, es que ningún club puede iniciar negociaciones con un jugador ni miembro de un cuerpo técnico 30 días antes de algún partido oficial o amistoso con el club involucrado. Con ello, la sanción pasa de ser grave a gravísima, lo que conlleva de dos a cinco años de suspensión”, sostuvo Fuentes.

TRANSPARENCIA Y CONTROL DE GASTO EN LOS CLUBES

La FIFA promueve desde hace varios años el llamado “Juego Limpio Financiero”, preocupada por el creciente endeudamiento de los clubes en el orden internacional.

El Comité Ejecutivo de la UEFA por unanimidad aprobó, en septiembre de 2009, el concepto de “Juego Limpio Financiero por el bienestar del fútbol europeo”, que comple-



menta el sistema de licencias vigente desde el 2004 como herramienta de control de los estándares de transparencia financiera, integridad, credibilidad y capacidad de los clubes participantes en las competiciones UEFA.

Además, lo incorporó a su “Reglamento General de Licencias UEFA” desde mayo de 2010 y es uno de los “11 Valores” que promueve a través del “Juego limpio financiero y regularidad de las competiciones”, y expresa:

“La UEFA apoya el juego limpio tanto dentro como fuera del terreno de juego. El juego limpio financiero significa que los clubes operen con transparencia y responsabilidad para proteger las competiciones deportivas y a los propios clubes. Esto busca que éstos no entren en una espiral de deudas para competir con sus rivales, y se preocupen de sí mismos y de los recursos que puedan generar”.

Lo que pretende la UEFA es que los equipos que compiten en las Copas internacionales organizadas por dicha institución sean solventes.

El “Fair Play Financiero” está siendo incorporado por las distintas asociaciones que integran la UEFA.

Por ejemplo, la Ligue 1 de Francia -integrada por 20 equipos- a través de la Direction Nationale du Contrôle du Gestion se ha dotado de un estricto sistema de control y supervisión de las finanzas de los clubes participantes en la competencia organizada por esa liga, hasta el punto



que aquellos equipos que no cumplen con los requisitos financieros exigidos no son admitidos en la misma.

Simon Kuper y Stefan Szymansky, en su libro "Socceronomics", sostienen que es casi imposible conducir un club igual que un sólido y rentable negocio. Esto es debido a que siempre habrá rivales -los Cragnotti, los Abramovich u otros-, a quienes no les importan las ganancias y gastarán lo inimaginable con la esperanza de obtener resultados deportivos, y los otros propietarios de clubes estarán obligados a seguirlos.

Estos autores afirman que, como consecuencia de ello, los mayores gastos de los clubes están destinados a conseguir a los mejores y más caros jugadores.

Conducir un club para ganar dinero, sostienen estos autores, parece ser una causa perdida. ¿Pero se puede aceptar esta afirmación si nuestros clubes son ordenados en el manejo financiero?

Pareciera ser que no, y este es un buen momento para quitar el pie del "acelerador de gastos" y "pisar el freno" de la austeridad y el orden financiero, para lograr así una mayor racionalidad en el manejo de los clubes.

El Fair Play Financiero no pretende otra cosa que decirles a los clubes "no gasten más de lo que tienen", concepto esencial para su futura viabilidad, disminuyendo el riesgo de desaparición de los mismos, como sucedió a

principios del 2012 con el Glasgow Rangers, el club más ganador de Escocia, que tras 139 años de historia desapareció por quiebra.

En la reforma de los Estatutos de nuestra Asociación, aprobada por el Consejo de Presidentes en julio de 2012, se incorporó a los mismos el espíritu y alcances del "Fair Play Financiero".

Entre las reformas más importantes se encuentra la modificación del artículo 5º. Apartado 3a), donde se establece que "los clubes no podrán comprometer o gastar más del 70% de sus ingresos totales en la temporada deportiva en contratación de sus jugadores y cuerpo técnico del plantel profesional. Se incluirá como gastos para estos efectos: las remuneraciones, rentas, asignaciones no imponibles, cotizaciones previsionales, incentivos, premios, finiquitos, bonos, cesión, arriendos o amortización de derechos federativos y otros previstos en el reglamento".

También, se ha creado la Unidad de Control Financiero, encargada de asesorar, fiscalizar y apoyar a los clubes en temas relacionados con el presupuesto y a su interacción con los entes fiscalizadores (IND, SVS y Tesorería, entre otros).

Dicha Unidad tiene como principales objetivos:

- Introducir una mayor disciplina y racionalidad en el uso y administración de las finanzas de los clubes, con

el propósito de aumentar su transparencia y credibilidad. Por eso, los clubes deben adaptar la gestión y control de sus finanzas a los requisitos estipulados en el Reglamento de la Unidad de Control Financiero.

- Aumentar la capacidad económica y financiera de los clubes, fomentando la búsqueda y generación de nuevas formas de ingreso, como, por ejemplo, la eficiente explotación de los derechos comerciales.
- Garantizar que los clubes resuelvan sus pasivos de forma oportuna, especialmente sus responsabilidades frente a otros clubes, jugadores, el pago de sus obligaciones tributarias, cotizaciones previsionales y a sus proveedores.

Para ello, los clubes deben estructurar sus presupuestos de gastos en bases a sus ingresos reales” y no en “base a sus expectativas”.

- Pagar salarios y pases de jugadores con un criterio “racional” y ajustado a sus presupuestos, evitando así una “inflación de salarios” que perjudica a la industria.
- Fomentar las inversiones en infraestructura deportiva, que es uno de los déficits más grandes de nuestros clubes. Esto está especialmente orientado para el desarrollo de sus categorías de fútbol joven, que es el futuro de toda institución.

CRÉDITO PARA EL SANEAMIENTO FINANCIERO DE LOS CLUBES

Las Sociedades Anónimas Deportivas profesionalizaron nuestro fútbol, aportaron capacidad y experiencia con hombres que, al venir del mundo de los negocios, dieron a los clubes un perfil empresarial.

Las instituciones se ordenaron administrativamente, pero en muchos casos volvieron las viejas prácticas de gastar más de lo que ingresa.

Los ingresos de los clubes en los años 2011, 2012 y 2013, por fondos provenientes del CDF y de la distribución igualitaria que la Asociación hizo al comienzo del 2013 (pago anticipado que realizó el Grupo Bethia por la venta de los derechos de televisación de los partidos de la Selección Nacional, eliminatorias 2018) alcanzará una cifra de 150 millones de dólares para el período trianual, una suma récord en nuestro fútbol.

Sin embargo, los gastos de los clubes han aumentado y, en su mayoría, presentan déficit.

Esta situación ha llevado, una vez más, a que muchos de los asociados se encuentren en una difícil situación económica.

Además, la gran mayoría de los clubes tiene cerrado

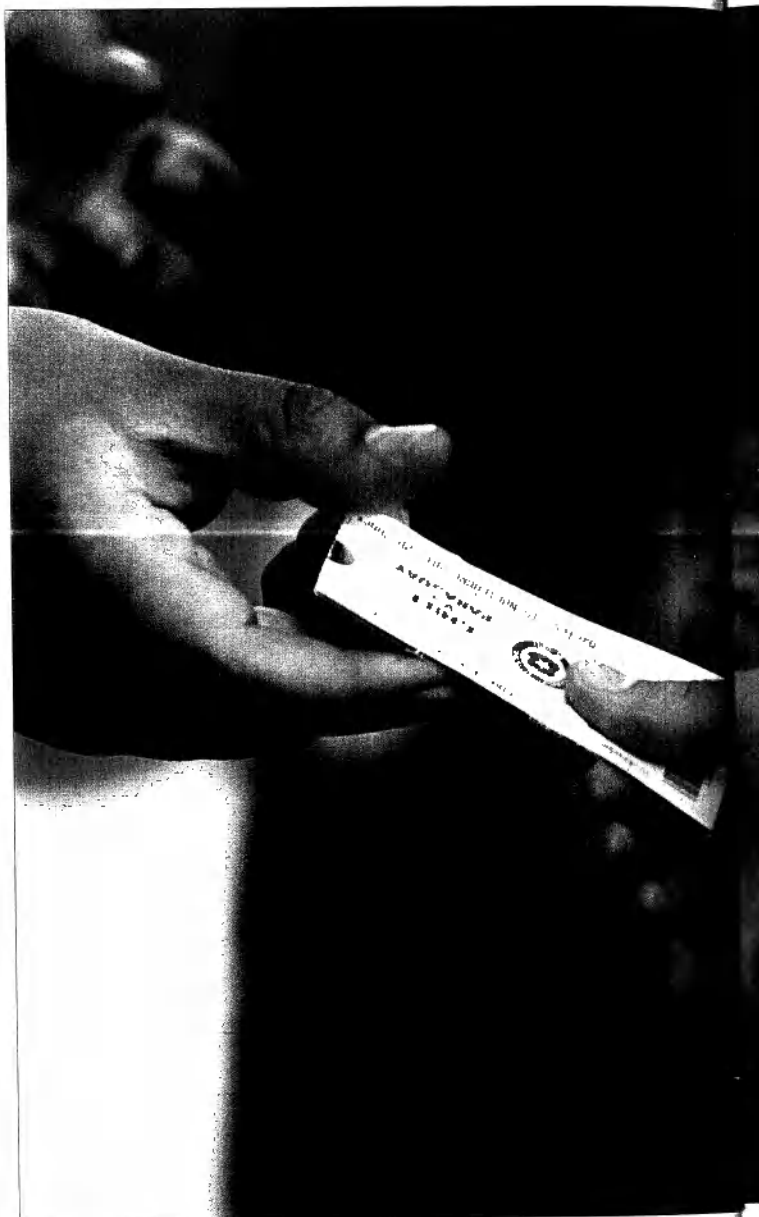

el acceso al crédito bancario y para financiarse, muchos de ellos, han debido acudir a una antigua práctica: los “factoring”.

Estos clubes han debido ceder sus ingresos futuros a estas empresas que funcionan descontando facturas y otros instrumentos comerciales a tasas de interés que superan con creces las de cualquier banco y que las hace casi impagables, generando un círculo vicioso de crédito-deuda-más crédito-más deuda.

Hay clubes cuyas deudas con los “factoring” -y esto ha sido publicado por El Mercurio, 15 de diciembre 2013- son dos veces y media de lo que perciben anualmente por el CDF. Por ejemplo, un club como Coquimbo Unido debería destinar durante casi tres años sus ingresos provenientes del CDF solo para pagar su deuda con los “factoring”. Y en ese lapso, ¿cómo paga sueldos, gastos operativos, cotizaciones previsionales y cargas impositivas? Es imposible.

Es un caso, pero hay clubes cuyas deudas van desde

los 80 hasta los 400 millones de pesos.

El Directorio de la ANFP, preocupado por la difícil situación financiera de algunos de los clubes, que han factorizado sus ingresos con créditos a tasas que superan enormemente las fijadas por los bancos, decidió que era el momento de intervenir sobre el tema para evitar así la desaparición de muchos clubes o, incluso, su absorción por los "factoring".

Puesto a consideración del Consejo de Presidentes del 28 de noviembre de 2013, se autorizó, por 46 votos a favor y solo 4 en contra, que el Directorio de la ANFP gestionara ante los bancos Penta y BBVA un crédito por US\$30.000.000 -a cuatro años plazo- para saldar la deuda de los clubes con los "factoring".

Y en Consejo del 23 de diciembre, una vez informados los Presidentes del éxito de la gestión encomendada el mes anterior, se votó favorablemente, por la inmensa mayoría, la contratación del crédito y su entrega a los clu-

bes, lo que sucedió días después.

Este hecho ha permitido, por primera vez en muchos años, que los clubes del fútbol chileno ingresen al crédito bancario, lo que les estaba vedado, y al que ahora podrán acceder a tasas con un interés razonable y predecible en el tiempo.

Dicho "crédito para el saneamiento financiero de los clubes" -gestionado por la ANFP en calidad de mandataria- fue tomado directamente por los clubes y se garantiza con los flujos que por mínimo garantizado y excedentes del CDF reciben los mismos cada mes.

Este crédito, que es para sanear a los clubes endeudados con los "factoring", no puede ni podrá ser destinado a contrataciones de jugadores o técnicos para el Campeonato de Clausura de la temporada 2013-2014, so pena de sanciones.

CUMPLIMIENTO Y CONTROL

El Directorio de la ANFP considera que uno de los temas principales de su agenda 2014 será centrarse en la transparencia y control del gasto de los clubes para poder afirmar, sin temor a una equivocación, que el nuestro es "un fútbol con futuro".

El crédito mencionado para el saneamiento financiero de los clubes se enmarca en el camino que se empezó a recorrer cuando se incorporó a los Estatutos el "Fair Play Financiero", el que implica, como se ha dicho, importantes y profundos cambios en el control del manejo económico-financiero de los asociados.

El Directorio no permitirá que, otra vez, se repita lo sucedido en años anteriores: clubes a punto de quebrar o técnicamente quebrados por la ausencia de administraciones sanas, en las que el buen criterio en el uso de los recursos disponibles -superiores en estos últimos tres años a toda la historia del fútbol chileno- consolide a las instituciones en vez de debilitarlas.

La ANFP será estricta en el control y destino de los fondos que cada club le solicite a estas entidades financieras e inflexible en la aplicación del artículo 5 Apartado 3 letra a) de sus Estatutos.

El cumplimiento se hará efectivo a través de la "Unidad de Control Financiero", encargada de fiscalizar el control presupuestario de gastos de los clubes, y de los indicadores financieros establecidos con anterioridad, según indica la aprobada reforma del Reglamento de la Asociación.

Se ha avanzado considerablemente. Los clubes han contado por primera vez desde la implementación del

“Reglamento de la Unidad de Control Financiero” con un calendario prefijado para la presentación de sus presupuestos para el período julio-diciembre 2013 y enero-junio 2014 y, además, con un cronograma para la rendición del “Fondo para el desarrollo de Fútbol Joven” por el que el Directorio hizo una distribución igualitaria de \$235.735.000, y que los clubes han estado rindiendo en los plazos prefijados.

Pero esto es solo el inicio. En el Reglamento de la “Unidad de Control Financiero” también se han fijado sanciones a los clubes por:

- El incumplimiento en la entrega de la información financiera, la cual es considerada una falta grave, llegando a no permitir la participación del club infractor en los torneos organizados por la ANFP ni recibir los beneficios económicos que ella conlleva;
- Si la información financiera es aprobada en segunda instancia con alguna condición y el club no da cumplimiento a ésta, se le aplicará una sanción que consiste en que no podrá habilitar nuevos jugadores por transferencia o cesión temporal durante un período de transferencias;
- Si la información es rechazada en segunda instancia, los clubes de Primera División y de Primera B serán sancionados con una multa de 500 U.F. para uno de Primera División y de 150 U.F. para uno de Segunda División.
- También se han estipulado las sanciones por reincidencia en el incumplimiento de las infracciones descritas.
- Los clubes que superen el límite de 70% de gasto en fútbol, serán sancionados con una multa equivalente a la diferencia entre el monto efectivamente gastado y el 70% de los ingresos totales. Este monto irá en beneficio de los clubes que cumplan con todos los requisitos establecidos en el Reglamento.

El año 2013 fue un período de “marcha blanca” a través del cual la “Unidad de Control Financiero” solo ha remitido a los clubes notificaciones “de cortesía” por el incumplimiento de las obligaciones.

Sin embargo, desde el 2014 se aplicarán estrictamente las facultades otorgadas por el Consejo de Presidentes al aprobar el Reglamento de la Unidad de Control Financiero.

La ANFP tiene un objetivo concreto: Clubes ordenados y equilibrados financieramente, la única manera de tener clubes con futuro, lo que, a fin de cuentas, es el futuro del fútbol chileno.



Consejos de Presidentes

En 2013 se realizaron diez Consejos de Presidentes, en los cuales se aprobaron medidas importantes, como el nuevo sistema de campeonatos (14 de mayo) y el crédito por US\$ 30.000.000 para financiar la deuda de los clubes asociados (23 de diciembre).

La lista de los Consejos realizados es la siguiente, indicándose los puntos más relevantes tratados en cada uno:

31 DE ENERO

- Aprobación de la afiliación de los clubes para participar en Segunda División.
- Aprobación de las bases del campeonato de Segunda División
- Presentación de la Unidad de Análisis y Control Financiero.

29 DE ABRIL

- Aprobación de la designación de los directores Jorge Fistonc Glasinovic y Sabino Aguad Merlez (quien no asumió por motivos personales).

14 DE MAYO

- Aprobación de sistema y calendario de campeonatos nacionales 2013-2014 y 2014-2015.

13 DE JUNIO

- Aprobación del cambio de nombre y fusión de los clubes Unión Temuco SADP con Deportes Temuco .

18 DE JULIO

- Aprobación el Código de Ética de la Corporación.
- Aprobación Reglamento del Fair Play Financiero.
- Aprobación del Reglamento contra violencia en los estadios.
- Aprobación de las Bases para la Segunda División.

26 DE SEPTIEMBRE

- Presentación del señor Jorge Claro sobre el CDF. Gestión de los últimos 12 meses y proyecciones económicas del periodo 2013 y 2014.

28 DE NOVIEMBRE

- Acuerdo con la Federación de Fútbol de Chile para aprobar la modificación de sus estatutos.

23 DE DICIEMBRE

- Aprobación de crédito por US\$ 30.000.000 para clubes.
- Aprobación del presupuesto 2014.





Institucional

Sergio Jadue reinstaló a Chile en la Vicepresidencia de la Conmebol

El Presidente de la Federación de Fútbol de Chile ocupa un lugar en la cúspide del balompié sudamericano. Su elección integró a un chileno en la testera de la Confederación, después de casi 30 años.

EL PRESIDENTE DE LA FEDERACIÓN de Fútbol de Chile y de la Asociación Nacional de Fútbol Profesional, Sergio Jadue Jadue, asumió 1 de agosto de 2013 como vicepresidente de la Confederación Sudamericana de Fútbol (Conmebol), tras haber sido electo por el Congreso de Fútbol Sudamericano de este organismo hasta 2015, plazo en que se renueva toda la directiva del ente que dirige los destinos del balompié sudamericano.

De esta manera, Chile volvió a estar en la testera del máximo organismo del fútbol sudamericano después de una ausencia de casi 30 años.

Jadue asumió en el cargo junto a otros dos vicepresidentes -Juan Ángel Napout, presidente de la Federación Paraguaya de Fútbol, y Luis Bedoya, presidente de la Federación Colombiana de Fútbol-, en la sede de la Conmebol ubicada en Luque, Paraguay, luego de una reunión de todos los presidentes de las federaciones de fútbol del subcontinente. Así, Jadue, Napout y Bedoya se sumaron al uruguayo Eugenio Figueredo, presidente de la Conmebol, en los nuevos aires que soplan en el fútbol sudamericano, siguiendo el modelo FIFA de designaciones de sus máximos cargos directivos.

Con su elección, el presidente de la ANFP reinstaló a Chile como protagonista privilegiado del fútbol sudamericano, con todo el beneficio que su alto cargo puede significar para la consolidación y desarrollo del balompié nacional, así como para ratificar el prestigio internacional ya logrado.

Desde agosto, Jadue ejerce en paralelo su cargo en la Confederación con los de Presidente de la ANFP y de la Federación de Fútbol de Chile. Sus tareas en la vicepresidencia involucran una alta responsabilidad en decisiones que afectan a todo el fútbol sudamericano.

Al momento de su elección, el presidente Jadue comentó: "Es un reconocimiento de Sudamérica al fútbol chileno, un premio a la seriedad con que hemos trabajado en la ANFP y un punto de partida a la necesidad de iniciar un recambio generacional que incorpore savia joven e ideas renovadas para la conducción del fútbol continental. Chile ahora está donde otras administraciones trataron infructuosamente de colocarlo, pese a los esfuerzos que realizan y que debemos reconocerles".

RECONOCIMIENTOS

El presidente de la ANFP fue distinguido en dos premiaciones de fin de temporada como el Mejor Dirigente de 2013.

El Círculo de Periodistas Deportivos, que en 2013 ce-



lebró su aniversario 75, realizó el jueves 19 de diciembre su tradicional ceremonia de premiación de los mejores en todas las disciplinas del deporte federado y es en ese ámbito en que el presidente de la Asociación Nacional de Fútbol Profesional, Sergio Jadue Jadue, fue distinguido con el "Cóndor de Oro", como el mejor dirigente deportivo del año.

La ceremonia se efectuó en el aula magna de la Escuela de Investigaciones Policiales y contó con la presencia, entre otros, del entonces Presidente de la República, Sebastián Piñera Echenique; la ministra Secretaria General de Gobierno y el ministro del Deporte, Cecilia Pérez y Gabriel Ruiz-Tagle, respectivamente, además de autoridades deportivas y los galardonados de las distintas disciplinas.

El fútbol ocupó un lugar de privilegio en la jornada. El Primer Mandatario, en su discurso de bienvenida, expresó sus agradecimientos a Sergio Jadue, "por el tremendo aporte que hizo para darnos una alegría infinita al clasificar a la Selección al Mundial de Brasil".

Jadue se mostró halagado por tan importante galar-



dón y agradeció a “la gente que está detrás de mi gestión, tanto en la ANFP como en Juan Pinto Durán”. El timonel del balompié nacional comentó que “fue un año extremadamente positivo para nuestro fútbol. Clasificamos al Mundial de Brasil, tuvimos un excelente desempeño de nuestras Selecciones Juveniles y contamos con un torneo nacional atractivo, en que modificamos el sistema de campeonatos, para dejar de lado los playoffs”.

PREMIADO EN SU REGIÓN

También, Sergio Jadue fue distinguido en una de las ceremonias que, a título personal, más cercanía le representa: la celebración por los 43 años del periódico El Observador de Quillota, uno de los más prestigiosos a nivel regional en el país.

El Presidente de la Asociación Nacional de Fútbol Profesional fue reconocido como el dirigente del fútbol chileno más destacado del año, en la ceremonia realizada la noche del martes 1 de octubre, en el Hotel Open de Quillota.

A la celebración asistieron autoridades gubernamentales y regionales, además de personalidades artísticas, empresariales y deportivas de la Quinta Región, quienes presenciaron la entrega de seis reconocimientos, en los distintos ámbitos del quehacer regional.

Sergio Jadue recibió el galardón de manos del director del diario, Roberto Silva Binvignat, quien destacó sus capacidades como dirigente, su ascendente carrera a nivel nacional y continental y, con especial énfasis, su condición de calerano.

Visiblemente satisfecho, el timonel de la ANFP se excusó por salirse del protocolo y solicitó dirigir unas breves palabras de agradecimiento por la distinción: “Este premio es muy especial para mí, no solamente porque yo soy de La Calera, sino porque conozco personalmente desde hace años a la familia Silva (propietaria de la Empresa Periodística El Observador). Fui calerano, soy calerano y seré calerano y siempre tendré un orgullo muy grande por ser de esta zona”, expresó en la ocasión Jadue.

Fútbol Sala

Sudamericano Sub 21 en San Cristóbal, Venezuela

LA PARTICIPACIÓN MÁS DESTACADA de la Selección Nacional de Fútbol Sala en 2013 fue la expedición al Campeonato Sudamericano Sub 21, torneo que por primera vez contó con ocho equipos de la Conmebol.

En el torneo, celebrado en San Cristóbal, Venezuela, la Roja obtuvo los siguientes resultados en la fase grupal: Chile 4-Perú 0, Venezuela 2-Chile 2 y Chile 1-Argentina 2. Con los cuatro puntos obtenidos, el equipo nacional logró una inédita clasificación a las semifinales del torneo, en las que cayó frente a Brasil, equipo que alzaría la Copa de campeón.

Chile, finalmente, terminó el torneo en un meritorio cuarto puesto, tras ser superado en el duelo por el tercer lugar por el combinado de Argentina, por un marcador de 3-1.

Ranking final

- 1° Brasil, Campeón
- 2° Colombia
- 3° Argentina
- 4° Chile
- 5° Paraguay
- 6° Venezuela
- 7° Uruguay
- 8° Perú

Un entrenador de talla mundial

Otro de los grandes momentos de 2013 en esta materia, y que ratifica el trabajo que se viene realizando, fue la nominación del entrenador de la Selección Nacional, Vicente de Luise, a los AGLA Futsal Awards en la categoría "Mejor Entrenador de Selecciones", considerados como "los premios Óscar del Fútbol Sala".

El adiestrador argentino de la Roja cumplió contra otros nueve seleccionadores de talla mundial, como son Andrej Dobovicnik (SVN), Sergio Gargelli (ITA), Vic Hermans (HOL), Jesús Candelas Rodrigo (ESP), Manoel Tobias da Cruz Júnior (BRA), Roberto Menichelli (ITA), Sergey Skorovich (RUS), José Venancio López Hierro (ESP) y Ney Pereira (BRA), quien resultó el ganador por su trabajo a cargo de la Selección de Brasil.

Campeonatos Nacionales

Palestino fue el monarca del Campeonato Nacional de Futsal 2013. Arturo Fernández Vial se coronó en el Campeonato Zonal Concepción. Club Deportivo Tiki Tiki hizo lo propio en el Campeonato Zonal Punta Arenas.





La nueva cara de la ANFP



Con motivo de la celebración de los 80 años de vida de la Asociación Nacional de Fútbol Profesional, se realizó un cambio importante en la imagen corporativa de la institución.

Con ello, se creó un nuevo logo, el cual reúne los principales valores del balompié nacional, con un diseño moderno y acorde con las nuevas tendencias. El entrelazamiento de las letras ANFP representa la unidad en el quehacer de la actividad en Chile, al mismo tiempo que se mantuvieron los colores patrios que caracterizan la imagen de la institución.



LOGOS DE CAMPEONATOS

Otra implementación importante fue la creación de nuevos logos para cada campeonato del fútbol chileno. El Campeonato Nacional de Primera División y la Copa Chile tuvieron sus logos reemplazados por unos más modernos y se crearon por primera vez los de Primera B, Supercopa y Segunda División.

VENTA DE CAMPEONATOS

El Campeonato Nacional de Primera División es ahora auspiciado por Scotiabank, banco canadiense con presencia en más de 55 países, en un contrato de cinco años de duración.

La Supercopa, creada en 2013, es auspiciada por Movistar, empresa del rubro de las telecomunicaciones, y será el galardón que disputará cada año el Campeón Nacional de Primera División con el vencedor de la Copa Chile.

COMERCIALES POR TV

Durante 2013 se transmitieron dos comerciales oficiales de la ANFP en televisión abierta y por cable. Se trata de la publicidad oficial del Campeonato Nacional



y la de la clasificación de la Selección Nacional a la Copa del Mundo de Brasil 2014.

HIMNO OFICIAL

Una innovación importante, que se gestó en 2013, fue la creación del himno oficial de la ANFP. La melodía se comenzó a implementar en agosto y se utiliza desde entonces en todos los partidos organizados por la Corporación al momento del ingreso de los futbolistas al campo de juego.

PROVEEDORES

En 2013, ANFP confirmó alianzas con las marcas Ariel, Gillete y Head&Shoulders, que son parte de la empresa Procter&Gamble, con el fin de abastecer de dichos productos a las selecciones nacionales y a las diversas áreas de la Corporación.

MERCHANDISING

En conjunto con diversos socios comerciales, la ANFP ha desarrollado una línea de productos exclusivos que empezarán a ser comercializados en distintos puntos de venta a lo largo del país y que explotan el

potencial de la marca Selección Nacional y del fútbol chileno en general.

Algunos de ellos son gorros de la Selección, mascotas oficiales, carcasas para dispositivos móviles (smartphones), zapatos de fútbol, calcomanías, lápices, llaveros, tazones, camisetas, etc.

TIENDA VIRTUAL OFICIAL

La ANFP no podía estar ajena a las tendencias digitales modernas y desarrolló en 2013 una tienda virtual oficial que estará ubicada en el sitio web de la Asociación. La plataforma contará con productos exclusivos de la ANFP y con todas las indumentarias oficiales de la Selección Nacional, así como otros elementos (señalados en el párrafo anterior).

APLICACIÓN MÓVIL

Como una forma de penetrar aún más en un mundo digital y globalizado, se desarrolló una aplicación para dispositivos móviles que contará con noticias, estadísticas y una gran cantidad de información exclusiva del fútbol chileno y de la Selección. La aplicación estará disponible para los sistemas Android e iOS (iPhone).

INICIO

ULTIMATE TEAM

¡Comienza ahora!



Desconectado

¡Toca aquí para iniciar sesión en Origin y acceder a Ultimate Team, Multijugador online y EA SPORTS Football Club!



PARTIDO RÁPIDO ONLINE

Encuentra a un rival online!



PARTIDOS DE LA SEMANA

Camp. Petrobras

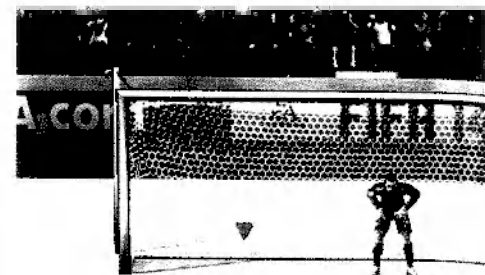

El Campeonato Nacional entró al mundo de los videojuegos

El torneo chileno ganó un espacio inédito en 2013: fue incluido en FIFA y PES, los dos videojuegos de fútbol más importantes del mundo.

EL 6 DE AGOSTO DE 2013 fue la fecha en que un anuncio sorprendió gratamente a los amantes de los videojuegos: el Campeonato Nacional de Primera División de Chile sería incluido de manera oficial en los juegos de consolas más masivos del planeta, FIFA y PES.

Por primera vez en la historia, la Asociación Nacional de Fútbol Profesional suscribió un contrato por dos años con Electronic Arts, empresa estadounidense desarrolladora y distribuidora de videojuegos para PC y videoconsolas, para incluir oficialmente nuestro torneo de Primera División en sus juegos FIFA 14 y FIFA 15 para todo tipo de consolas (Playstation 4, Playstation 3, Xbox One,

Xbox 360, PC, etcétera). Asimismo, el organismo rector del fútbol chileno suscribió un contrato por dos años con Konami Corporation, empresa japonesa de desarrollo de juguetes, cartas coleccionables, anime y videojuegos, para que el certamen nacional esté en sus juegos PES 2014 y PES 2015, para las consolas Playstation 3, Xbox 360 y PC.

De esta manera, nuestro fútbol se unió a ligas del prestigio de la Premier League inglesa, la Liga BBVA española, la Ligue 1 francesa, la Bundesliga alemana, la Serie A italiana, la Liga MX mexicana y la MLS estadounidense, entre otras, e ingresó al siempre atractivo mundo de los *gamers*.



La “Casa del Fútbol” se renueva

UNO DE LOS HITOS más importantes del 2013 en materia de gestión administrativa, a juicio del Gerente General de la ANFP, Rodrigo Grumberg, fue el inicio de las obras de ampliación del edificio central del Complejo Deportivo Quilín, (Quilín 5635, Peñalolén).

Luego de un exhaustivo análisis previo por parte del Directorio, se determinó que la casa central del fútbol en Chile necesitaba pasar por un proceso de cambios, para aumentar su capacidad operativa.

Es por ello que se inició un proceso de reformas estructurales, las que fueron pensadas

para atender de la mejor forma posible los nuevos desafíos deportivos e institucionales que vivirá la ANFP en los próximos años.

Una de las principales modificaciones que tendrá el recinto será la creación, en la segunda planta del edificio, en el ala Oeste, de un sector destinado a la presidencia de la Asociación. En la misma parte superior, pero en el área Este, se ubicarán las oficinas que servirán de centro de operaciones del Comité Organizador de la Copa América 2015, que se realizará en Chile, y que la actual directiva consiguió en 2012.

También, las mejoras consideran nuevas salas de reuniones y una nueva y cómoda sala de atención a la prensa, importante estamento del quehacer nacional con el cual la ANFP ha decidido tener las mejores relaciones y aplicar serias medidas de transparencia para el mejor desempeño de los profesionales de los medios de comunicación y contribuir en su esfuerzo por informar de manera objetiva y oportuna.

El proyecto ha estado a cargo del arquitecto Leonidas Laoutari Escaff, quien en 2012 fue el responsable, entre otros proyectos, del diseño y la construcción del mausoleo en el Cementerio General, entregado por el presidente Jadue a los jugadores de la histórica Selección Nacional que obtuvo el tercer lugar en 1962 en el Mundial realizado en nuestro país.

Las obras debieran estar concluidas en una fecha aproximada al momento en que esta Memoria sea entregada para la lectura por parte del Honorable Consejo de Presidentes (abril 2014).





Un lujo para las Selecciones Menores

Justo en frente del Complejo Juan Pinto Durán, el hogar histórico de la Selección, en Avenida Las Torres, se emplaza el Complejo Fernando Riera Bauzá, bautizado en honor del legendario Director Técnico que llevó a Chile al tercer lugar en el Mundial de 1962.

Un lujo moderno, pues en una demostración cabal de aprovechamiento del espacio, las instalaciones construidas en 640 metros cuadrados están perfectamente capacitadas para recibir a una delegación de 27 pasajeros. La idea es contar con un reducto que pueda acoger a las Selecciones Juveniles de nuestro país y es por eso que la primera visita que realizó el entrenador Hugo Tocalli, el mismo día que asumió, fue justamente al Complejo Fernando Riera.

El recinto cuenta con un edificio central de dos niveles, con instalaciones que incluyen sala de reuniones, sala de estudio y computación, cocina, baños, camarines, gimnasio y dormitorios para jugadores y Cuerpo Técnico.

El terreno triangular del complejo ofrece una cancha empastada de entrenamiento y otro sector para el trabajo de arcos, además de los estacionamientos.

“UN HITO DE NUESTRA ADMINISTRACIÓN”

A la inauguración del recinto, efectuada el martes 14 de mayo, asistieron el presidente de la ANFP, Sergio Jadue; el se-

gundo vicepresidente Jaime Baeza; el secretario general, Nibaldo Jaque; los directores Alexander Kiblicky y Jorge Fistonik, y el asesor del directorio, Mauricio Etcheverry, además de invitados especiales y los gerentes de la Corporación. También estuvieron en la ceremonia la hija del entrenador, María Eugenia Riera, y el representante de la FIFA para GOAL, Roberto Vargas.

El Presidente del fútbol chileno mostró su satisfacción por tan importante logro: “Es muy grato para mí poder agregar un nuevo hito a los tantos logros de nuestra administración en la ANFP y, también, dar cumplimiento a una promesa que hicimos hace menos de un año, más precisamente el 30 de mayo del año pasado en La Moneda... En esa oportunidad, en presencia del Presidente de la República, dije lo siguiente: el Complejo Deportivo Fernando Riera estará principalmente dedicado a la etapa formativa de nuestras futuras selecciones nacionales, algo en lo que, sabemos, don Fernando siempre creyó... Preocuparnos de nuestros jóvenes desde edades tempranas es lo que don Fernando habría querido que hiciéramos y es por eso que lo hemos pensado de esta manera”.

En la vereda de enfrente, en Juan Pinto Durán, también ocurrieron cosas importantes. Para mejorar aún más las condiciones de entrenamiento de la Selección Nacional Absoluta, se realizó una ampliación estructural del edificio que tradicionalmente ha albergado a la Roja.





Institucional

El fútbol y su función social

La ANFP lideró una serie de actividades con un importante trasfondo social, la mayoría con la especial preocupación de la señora María Inés Facuse de Jadue. Conciertos a beneficio, entrega de regalos navideños y la apertura de las instalaciones deportivas para la práctica deportiva de niños con Síndrome de Down fueron algunas de las actividades que destacaron en 2013.

SOLIDARIDAD DE LA "ROJA DE TODOS"

En mayo, la Selección Chilena recibió una emotiva visita en las dependencias del Complejo Juan Pinto Durán. Seis pequeños en tratamiento oncológico del Hospital San Borja compartieron y vivieron una experiencia inolvidable con los jugadores de la Roja y con el técnico Jorge Sampaoli.

DADDY YANKEE EN CONCIERTO

En junio, el cantante de reggaetón Daddy Yankee hizo bailar a más de 10 mil espectadores en el Movistar Arena, actividad que fue en beneficio de la Fundación Deportistas por un Sueño. Por su valiosa colaboración a la organización solidaria que encabezan varios atletas del medio nacional e internacional, el puertorriqueño fue nombrado "Embajador de la Vida", título honorífico que otorga la fundación.

LA CRUZADA CONTRA EL CÁNCER DE MAMA

La ANFP, Puma y la Corporación "Yo Mujer" forjaron una alianza durante octubre de 2013 para combatir un mal que afecta a millones de mujeres en todo el mundo: el cáncer de mama.

La campaña Project Pink promovió el uso del balón King Match con un particular color rosado en todos los partidos de Primera División de ese mes, con el objetivo de concientizar a las mujeres acerca de los cuidados que deben tener para detectar la enfermedad a tiempo. Además, por disposición de la ANFP, durante los torneos nacionales los árbitros vistieron poleras también de color rosado.

REGALOS DE NAVIDAD EN EL "CALVO MACKENNA"

El presidente de la Asociación Nacional de Fútbol Profesional, Sergio Jadue, fue quien comandó la actividad que la ANFP, fiel a la tradición que instaurara hace tres años, realizó en el Hospital Luis Calvo Mackenna.

El timonel del fútbol chileno llegó hasta las dependencias del recinto para, junto al ex tenista Nicolás Massú y, por supuesto, acompañados por el Viejito Pascuero, repartir regalos a los niños que reciben asistencia médica en aquel centro hospitalario.

FÚTBOL DOWN EN QUILÍN

En 2005 nació la única Escuela de fútbol formativa para niños y/o adultos con Síndrome de Down que existe en el país, la que contribuye al desarrollo en lo físico y valórico de quienes participan en el programa. Años después, esta hermosa iniciativa sigue vigente con el compromiso absoluto del fútbol chileno con la causa.

La iniciativa cuenta con la colaboración de la ANFP, la que brinda todas las facilidades para que los alumnos realicen sus actividades en las canchas del Complejo Deportivo Quilín.





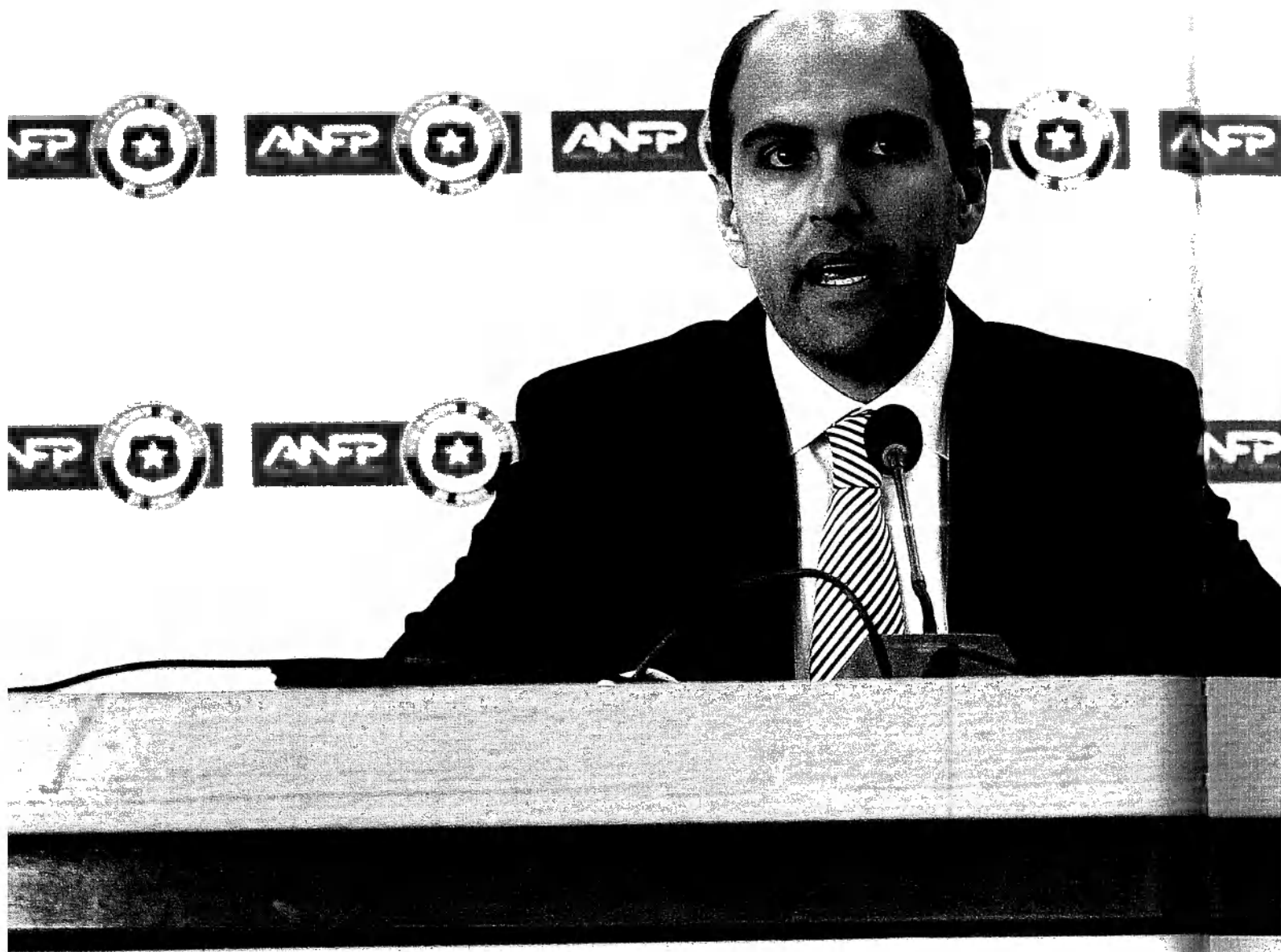

ANFP
TODO POR EL FÚTBOL





Comunicaciones



Un cimiento comunicacional óptimo

Conferencias de prensa con temas primordiales en la agenda nacional, registros fotográficos exclusivos, material impreso de alta calidad y una plataforma en redes sociales con explosivo crecimiento son algunos de los hitos destacados de la Gerencia de Comunicaciones en 2013.

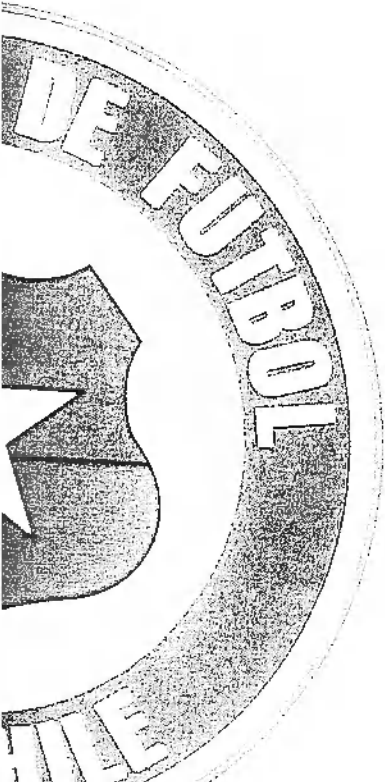

CON EL AFÁN DE CONTINUAR con el trabajo de entrega de información oportuna y veraz a los medios de comunicación y a la opinión pública, la Gerencia de Comunicaciones de la ANFP vivió un año 2013 con desafíos de suma importancia en un año de clasificación mundialista.

La elaboración de un libro especial para el Mundial Sub 20 de Turquía (¡Aquí Vamos!) fue uno de ellos. La publicación contó con información del país sede, de Chile y su selección y varios contenidos de interés para quienes acompañaron la campaña del equipo nacional en la competencia.

La presencia mediática de nuestras principales figuras corporativas también fue un tema preponderante en 2013. Para satisfacer la demanda informativa de los medios, se realizó un trabajo dedicado a estimular el diálogo entre la ANFP y la opinión pública, ofreciendo diversas entrevistas y conferencias de prensa del presidente Sergio Jadue, además de una significativa cantidad de puntos de prensa y atenciones a los medios, chilenos y extranjeros, de los distintos "voceros" de la institución cuando se requirió.

Otro ámbito de acción de la Gerencia de Comunicaciones fue la atención a la prensa en distintos encuentros deportivos a lo largo del país, participando de atenciones a los medios, el desarrollo de libretos y preparación de ceremonias de premiación y procesos de acreditación para los medios y sus respectivas ubicaciones de espacio y cassetas de transmisión para los medios audiovisuales.

El trabajo realizado con la Selección Nacional en un año en que se definía la clasificación a Brasil 2014 también tuvo una enorme importancia. Para atender este punto, se ofrecieron 32 conferencias con la participación de Jorge Sampaoli, entre amistosos internacionales y ronda preliminar sudamericana. En el contexto de cada partido, se realizaron atenciones de prensa con jugadores de la Selección, los respectivos procesos de acreditación para los medios y un minucioso trabajo comunicacional en las actividades propias del combinado nacional. En todas las ocasiones en que la Selección jugó, en calidad de local o como visita, también se realizó la preparación de los partidos con los medios de comunicación.

El equipo de Comunicaciones recorrió el mundo junto a las selecciones nacionales en todas sus categorías para proveer con material fotográfico a los canales de comunicación propios de la Asociación y a todos los medios del país, como una manera de contribuir en su importante labor.

A esto, se debe sumar un constante trabajo de registro interno, con coberturas de los eventos de la Corporación, seguimiento exhaustivo al presidente de la ANFP y un trabajo mancomunado interno con los cuerpos técnicos de cada categoría de las selecciones de Chile.



Revista Fútbol +

La revista institucional "Fútbol +" llegó en 2013 a su edición número 28, siendo esta última de un carácter muy especial, distinta de las anteriores -que registraban notas de actualidad, reportajes históricos y un paseo constante por la vida interna de la institución-, pues la publicación fue dedicada a la clasificación de la Selección Nacional al Mundial de Brasil 2014, con las estadísticas, plantel y una gran cantidad de contenidos exclusivos sobre el histórico logro de la Roja.

Anfp.cl: Una plataforma que sigue creciendo

En una nueva etapa de su vida digital, el sitio web oficial de la ANFP, www.anfp.cl, alcanzó nuevos horizontes mediáticos durante 2013.

Además de la constante cobertura a la contingencia institucional, el crecimiento del sitio quedó reflejado en un estudio realizado con la plataforma digital Alexa, servicio avalado por el gigante digital estadounidense Amazon, que cuantifica el flujo de visitas de los 30 millones de sitios web más visitados del mundo y los ordena en un ranking global.

En una medición comparativa realizada con los otros sitios web de federaciones sudamericanas, Anfp.cl ocupa un prestigioso primer puesto, seguido por los sitios de la Asociación Argentina de Fútbol (AFA) y de la Confederación Brasileña de Fútbol (CBF).

En otra de sus facetas, ANFP.cl ratificó su alta interacción con el público amante del fútbol en las redes sociales, las que han demostrado un progresivo crecimiento, con 47.349 seguidores en Twitter y 50.526 en Facebook. Además, se creó la cuenta oficial de la Asociación en Instagram, red enfocada en compartir fotografías y contenido visual y que ya cuenta con más de dos mil seguidores.

Dentro de la visión de crecimiento del sitio web para 2014, se planificó aumentar el flujo de contenidos y la inclusión de nuevas plataformas propias del mundo digital, que permitirán entregar información de forma aún más atractiva e interactiva, junto con estrechar lazos entre los usuarios y la Corporación.



	SITIO	RANKING GLOBAL
CHILE	www.anfp.cl	62.887
ARGENTINA	www.afa.org.ar	67.951
BRASIL	www.cbf.com.br	69.434
CONMEBOL	www.conmebol.com	115.493
ECUADOR	www.ecuafutbol.org	274.508
COLOMBIA	www.fcf.com.co	338.200
VENEZUELA	www.federacionvenezolanadefutbol.org	514.334
URUGUAY	www.auf.org.uy	848.527
PARAGUAY	www.apf.org.py	1.432.622
PERÚ	www.fpf.com.pe	2.933.348
BOLIVIA	www.fbf.com.bo	3.862.367



Contingencias judiciales terminadas

AL INICIO DE SU MANDATO, el Directorio de Sergio Jadue se puso como tarea “extra programática” buscar solución positiva a una serie de contingencias judiciales que se venían arrastrando por años, algunas millonarias, que se heredaban de administración en administración.

De esta manera, bajo la supervisión del abogado Óscar Fuentes, secretario ejecutivo de la ANFP, este año 2013 se puso término a la mayoría de ellas, con acuerdos de amplio beneficio para la ANFP.

En lo que a juicios civiles se refiere, en este caso uno de carácter arbitral, la demanda que se había presentado en 2003, es decir hace 10 años, y que la Corte Suprema había ya fallado a favor del demandante, incluso decretando embargos, se acordó un pago de \$230.000.000 en vez de los casi \$700.000.000 que se habían demandado (Cárdenas con ANFP).

De la misma manera, en un juicio del Instituto Nacional del Deporte contra la ANFP, por arrendamientos impagos del Estadio Nacional durante la administración 2007-2010, se llegó a un acuerdo extrajudicial con la cancelación de \$68.346.846, sin intereses, costas ni reajustes y con un beneficio sustancial para la ANFP.

Otra contingencia solucionada favorablemente fue una demanda presentada por la Unidad Coronaria Móvil ante el 18º Juzgado Civil de Santiago, que pedía una indemnización por \$131.522.220, más intereses, la que fue rechazada por el tribunal que validó los argumentos de la ANFP en el sentido de que había puesto fin al contrato de manera legal.

También durante 2013, se llegó a varios acuerdos extrajudiciales, pagando montos muy inferiores a los originalmente exigidos en las demandas -por ejemplo, uno de Latin American que era por \$83.000.000 más costas, intereses y reajustes pagándose solo \$12.000.000-, así como otros de carácter laboral.

En suma, excepto un juicio pendiente con el Servicio de Impuestos Internos que se arrastra desde hace varios años, una próxima administración de la ANFP se encontrará con una carga económica sustancialmente rebajada gracias a las gestiones realizadas por el actual Directorio.

Finalmente, en este capítulo de “contingencias judiciales”, cabe destacar la absolución decretada por la Justicia en un recurso de protección que presentó Provincial Osorno en 2012 contra la ANFP por presunta vulneración en forma unilateral de las bases de licitación para poder participar en el Torneo de Segunda División.





EL INAF

consolida sus avances y logra acuerdo trascendental

OCTUBRE DE 2013 QUEDARÁ marcado a fuego en la historia del Instituto: la Comisión Nacional de Acreditación en ese mes entregó una resolución mediante la cual se le otorga un nuevo período de acreditación, esta vez por cuatro años, en las Áreas de Gestión Institucional y Docencia de Pre Grado.

Es de dominio público que la autoridad ha dispuesto de protocolos más exigentes y más rigurosos para el otorgamiento de este sello de calidad. Por lo mismo, el calificar al Instituto como "Acreditado" y renovar su condición, ahora por un período de cuatro años, constituye la mejor prueba de que sus tareas se están realizando con los estándares requeridos.

El 17 de julio quedó constituido el nuevo Directorio del INAF, con Sergio Jadue como presidente y Óscar Fuentes en calidad de vicepresidente. Directores fueron designados los señores Gaspar Goycoolea, Justo Álvarez y Martín Hoces.

REINVERSIÓN DE EXCEDENTES

Toda institución que desee avanzar en la ruta de su desarrollo requiere ir acometiendo inversiones. Consecuente con este propósito, el Instituto ha destinado recursos por la suma de 52 millones de pesos durante 2013 para fines de inversión: la adquisición de un software de última generación, denominado "Omega Wave", vino a completar el laboratorio; la implantación de un moderno software de gestión académica, apuntado a una mejor utilización de los recursos; la renovación de material bibliográfico y sucesivas inversiones en equipos computa-

cionales a disposición de sus alumnos, se constituyeron en las acciones más relevantes en este campo.

Para el año entrante, se tiene contemplado asignar recursos para la ampliación del casino, para la iluminación de los recintos deportivos en donde se realizan las actividades de docencia y para instalación de nuevos camarines.

EL FOCO EN LOS ALUMNOS

La tarea de ahora y de siempre del Instituto es formar profesionales de la mejor calidad. Hacia la consecución de ese objetivo están destinadas todas sus acciones. La sociedad chilena está destinando de manera creciente, a lo largo de estos últimos años, mayores cuotas de participación y crecientes niveles de recursos a las áreas del fútbol, el deporte y la actividad física. Más y mejores profesionales en estas disciplinas es el desafío y la gran tarea que el INAF tiene por delante. Su foco principal son sus alumnos: dotarlos del mejor instrumental; proveerlos con herramientas modernas y eficientes; instarlos a que perseveren por la ruta de la mejora continua.

Hacia finales de 2013, un número igual a 164 jóvenes completaron sus estudios y quedaron a las puertas de concluir con su proceso de titulación. El alma de estos jóvenes está impregnada de sueños y de esperanzas. El INAF tiene la firme convicción de que ha hecho sus mejores esfuerzos para que esos sueños y esperanzas se conviertan en realidad, para bien de cada uno de estos jóvenes, de sus familias y del país.





Institucional

EL CDF sigue con su crecimiento avasallador

Las auspiciosas cifras con que nuestro canal cerró 2013 hablan de un medio de comunicación consolidado y primordial en la difusión del fútbol en todo el territorio chileno.

379 PARTIDOS

TRANSMITIDOS EN VIVO

Campeonato de Primera División 2013:	119
Campeonato de Apertura 2013-2014:	126
Campeonato de Primera B 2013:	18
Campeonato de Primera B Apertura 2013-2014:	22
Fútbol Joven Sub 19 2013:	22
Fútbol Joven Sub 19 Clausura 2013:	23
Promoción Campeonato de Primera División 2013:	2
Copa Chile MTS (2012-2013):	14
Copa Chile MTS (2013-2014):	33

328 PARTIDOS

TRANSMITIDOS EN DIFERIDO

Campeonato de Primera División 2013:	35
Campeonato de Apertura 2013-2014:	37
Campeonato de Primera B 2013:	71
Campeonato Primera B Apertura 2013-2014:	116
Fútbol Joven Sub 15 Clausura 2013:	20
Fútbol Joven Sub 19 2013:	0
Fútbol Joven Sub 19 Clausura 2013:	0
Copa Chile MTS (2012-2013):	0
Copa Chile MTS (2013-2014):	49

EL CDF tuvo un 2013 plétórico de cambios y éxitos, lo que quedó reflejado en su balance anual.

Continuando con un progresivo crecimiento en cantidad de abonados, los suscriptores del CDF a lo largo del país alcanzaron una impresionante cifra de 749.815. Esto representa un aumento de 17,8%, logrando una cantidad de más de 100.000 nuevos abonados.

En su señal HD, CDF también experimentó un buen avance, pues de 27.373 clientes se pasó a 45.392, casi el doble, lo que constituye un aumento porcentual de un 65,8%. Esto refleja una mantención en el promedio de crecimiento de este producto que cada día atrae más la atención de los usuarios.

En la señal básica de CDF, hubo un significativo aumento de un 13,7% con respecto al año anterior, lo que contrasta con el 4,6% de crecimiento registrado en el periodo 2011-2012, con una nueva cantidad de 2.400.175 suscritos.

De la mano de un cambio en el formato del campeonato y en la programación del mismo (especialmente en



PROMEDIO DE ABONADOS Y SU VARIACIÓN POR AÑO

	ABONADOS PROMEDIO			VARIACIÓN %	
	2011	2012	2013	2011-2012	2012-2013
Premium	582.637	636.454	749.815	9,2%	17,8%
HD	15.398	27.373	45.392	66,9%	65,8%
Básica	2.017.295	2.110.161	2.400.175	4,6%	13,7%

el segundo semestre), hubo un significativo aumento en la cantidad de partidos transmitidos.

Fueron 379 encuentros en vivo y en directo de las distintas categorías y competiciones del fútbol nacional, con nuevos horarios y fechas. Los días jueves y viernes comenzaron a ganar protagonismo en la programación habitual de la señal, aumentando la oferta deportiva a los televidentes.

En este contexto, destaca una progresión exponencial en la cantidad de partidos transmitidos del Fútbol Joven. Los fines de semana de 2013 contaron con una nueva oferta programática incorporada a la parrilla del canal, factor que influye directamente en el desarrollo de la categoría como competencia, con un total de 46 partidos en la pantalla chica.

Asimismo, el canal transmitió 328 partidos en diferido, pasando por todas las categorías del fútbol nacional. De ellos, 72 fueron de Primera División y 116 de Primera B.

(Los estados financieros 2013 auditados serán entregados a los señores
Consejeros en el Consejo Ordinario de Presidentes correspondiente al mes de abril)

STAFF SUPERIOR ANFP 2013

Gerente General: Rodrigo Grumberg Landeros.
Secretario Ejecutivo: Óscar Fuentes Márquez.
Gerente de Competiciones: René Rosas Bonvin.
Gerente de Selecciones: Felipe Correa Rivera.
Gerente Comercial: Mirko Hamamé Velarde.
Gerente de Comunicaciones: Héctor Olave Vallejos.

Memoria 2013 elaborada por la Gerencia de Comunicaciones de la ANFP
Textos: María José Vasconcelos, Waleska Fuchslocher, Dania Bigorra,
Antonio Loma-Osorio, Rodrigo Luengo y Fabio Figueiredo.
Fotos: Carlos Parra y Álvaro Inostroza.
Diseño: Alfonso Gálvez C.

